

Número de pieza:  
KXA00337

Modelos:  
SUPER METEOR

**ADVERTENCIA:** Los accesorios originales de Royal Enfield están diseñados para adaptarse únicamente a la(s) motocicleta(s) específica(s) Royal Enfield que se indican anteriormente. No deben instalarse en ningún otro tipo de motocicleta. Preste especial atención a las advertencias y precauciones que se incluyen en las presentes instrucciones. De lo contrario, el accesorio podría instalarse de forma incorrecta, lo que podría dar lugar a una condición de conducción insegura y a un posible accidente. Si tiene alguna duda, solicite siempre la ayuda de su concesionario autorizado de Royal Enfield.

**ADVERTENCIA:** Antes de comenzar la instalación de cualquier juego de accesorios, asegúrese de que la motocicleta esté apoyada de forma estable. Si la motocicleta no está correctamente apoyada, se podrían producir daños en la motocicleta o lesiones personales.

**ADVERTENCIA:** Todas las fijaciones se deben apretar a los valores de par especificados en las presentes instrucciones. Si las fijaciones no se aprietan al par correcto, se podría producir una condición de conducción insegura y un posible accidente.

**PRECAUCIÓN:** Al instalar cualquier juego de accesorios, se debe tener cuidado. La manipulación incorrecta de los componentes del juego o el uso de herramientas incorrectas podría producir daños en los componentes o en la motocicleta.

**NOTA:** El contenido de las presentes instrucciones está sujeto a cambios en cualquier momento, sin previo aviso ni responsabilidad. Royal Enfield se reserva el derecho a revisar la información presentada en cualquier momento.

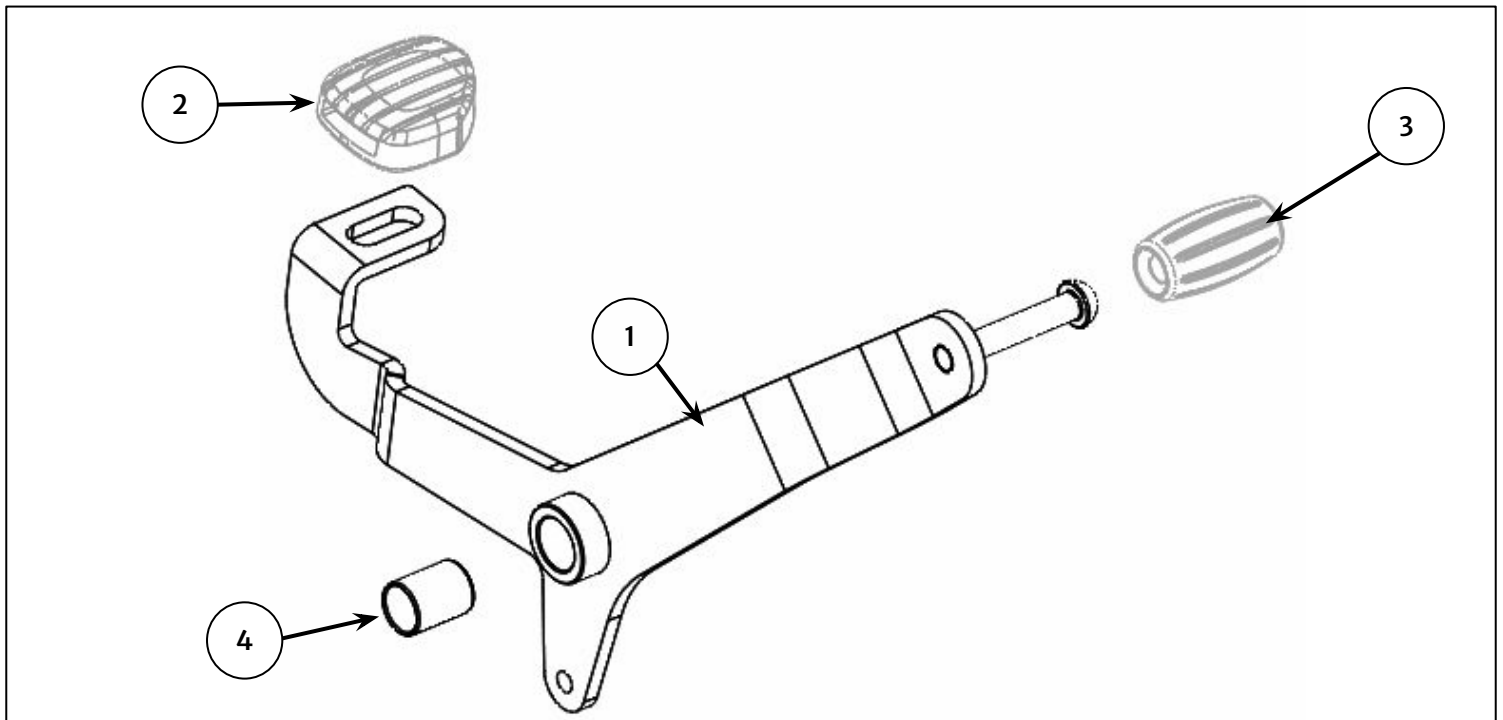

Elemento	Descripción	Cantidad
1	Conjunto de pedal de cambio de marchas	1
2	Goma del talón	1
3	Goma de la puntera	1
4	Casquillo	1

**1** Suelte la varilla del cambio de marchas (1) del conjunto del pedal de cambio de marchas (2) retirando la tuerca (3).

Guarde la tuerca (3) para volver a utilizarla.

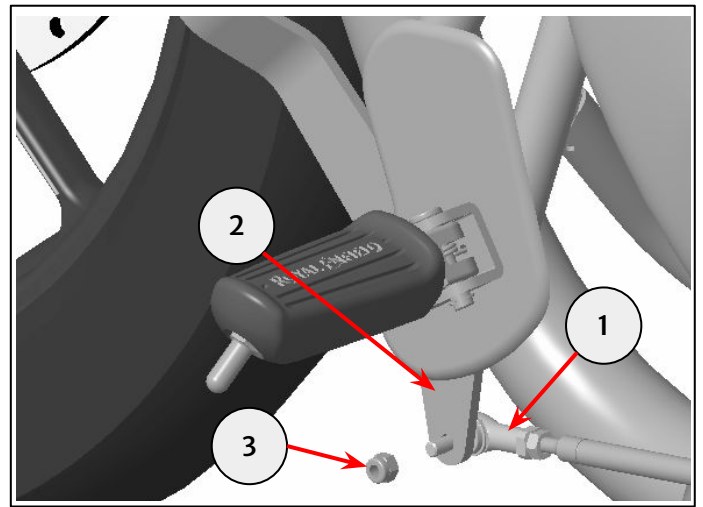
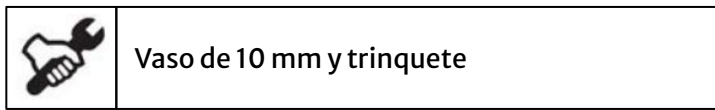

**2** Retire el conjunto de la placa de control (1) retirando las fijaciones (2) y la tuerca (3).

Guarde el conjunto de la placa de control (1), las fijaciones (2) y la tuerca (3) para su reutilización.

*Nota: el colector de escape se ha retirado a efectos de visualización únicamente.*

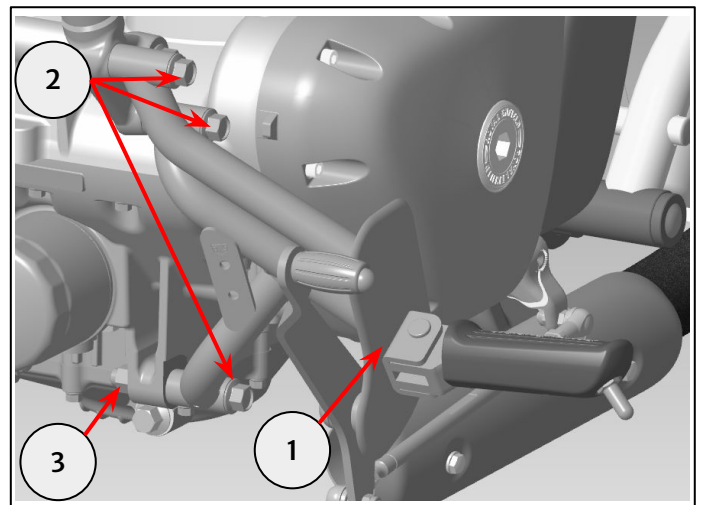
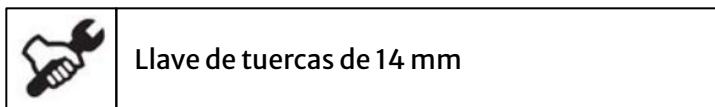
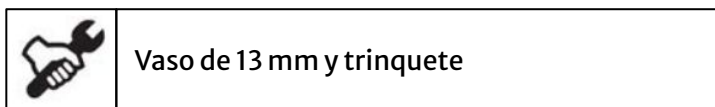

**3** Retire la fijación (1) y el conjunto del pedal de cambio de marchas (2).

Guarde el conjunto del pedal de cambio de marchas (2) para volver a utilizarlo si la motocicleta se fuera a devolver a su estado original.

Guarde la fijación (1) para volver a utilizarla.

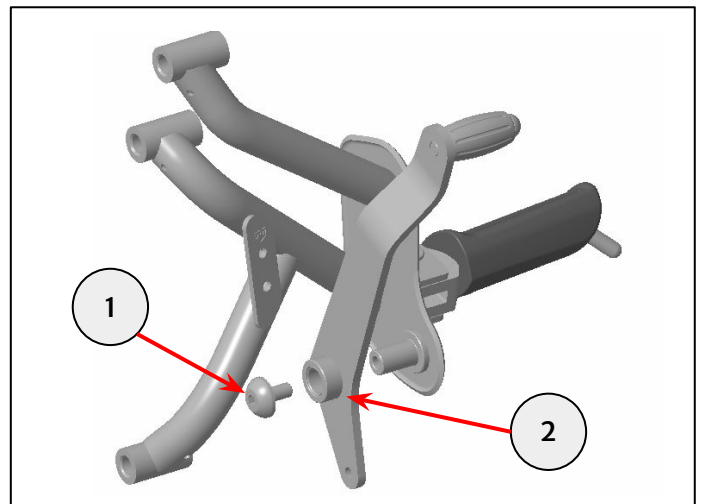
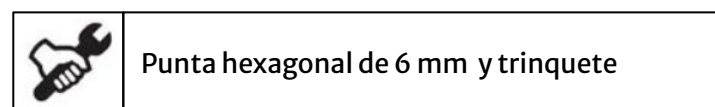

**4** Coloque el casquillo (1) en el conjunto del pedal de cambio de marchas (2).

Coloque la goma del talón (3) y la goma de la puntera (4) en el conjunto de pedal de cambio de marchas (2).

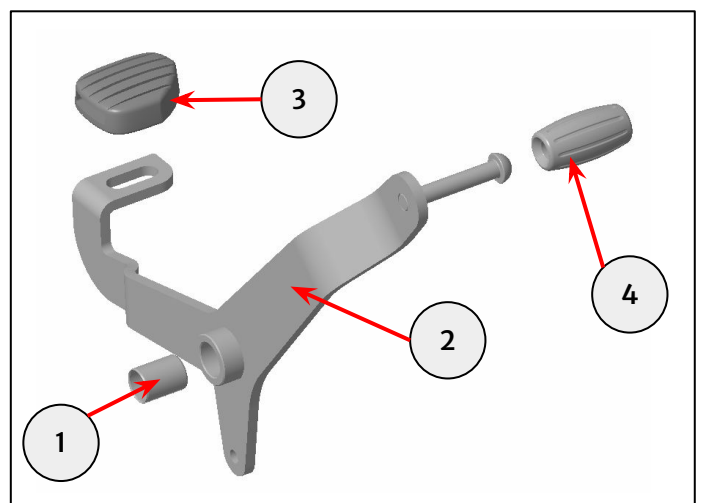

**5** Alinee el conjunto de pedal de cambio de marchas (1) con la protuberancia de pivote (2) de la placa de control (3). Coloque la fijación (4) retirada en el paso 3.

Apriete la fijación (4) a **22 Nm**.

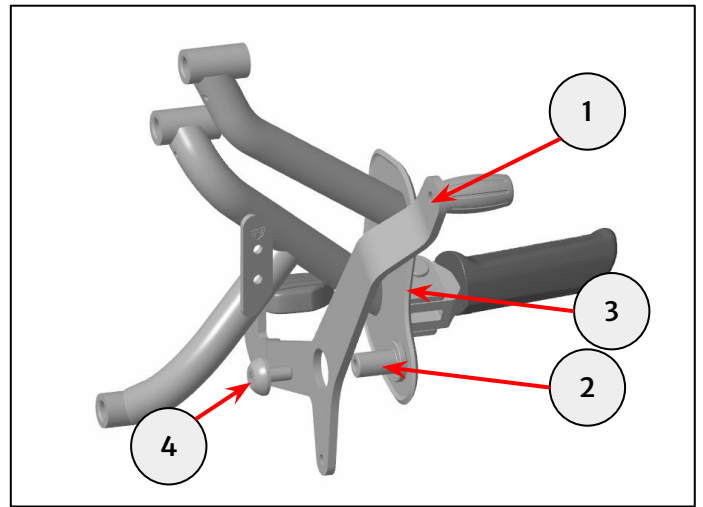
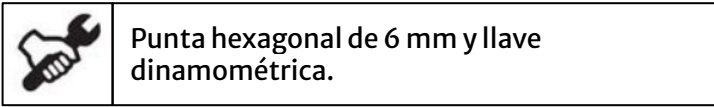

**6** Fije la placa de control (1) al bastidor de la motocicleta (2) utilizando las fijaciones (3) y la tuerca (4) retiradas en el paso 2. Introduzca la varilla del cambio de marchas (5) en el orificio de fijación del conjunto de pedal de cambio de marchas (6).

Apriete las fijaciones (3) a **45 Nm**.

*Nota: el colector de escape se ha retirado a efectos de visualización únicamente.*

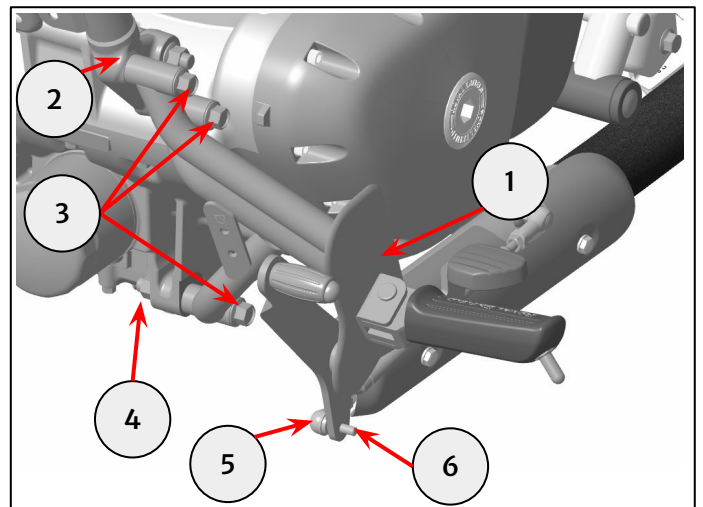
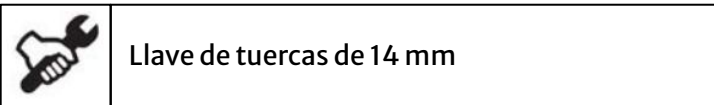
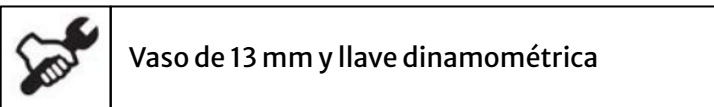

**7** Fije la varilla del cambio de marchas (1) al conjunto de pedal de cambio de marchas (2) mediante la tuerca retirada en el paso 1 (3).

Apriete la tuerca (2) a **10 Nm**.

*Nota: el colector de escape se ha retirado a efectos de visualización únicamente.*

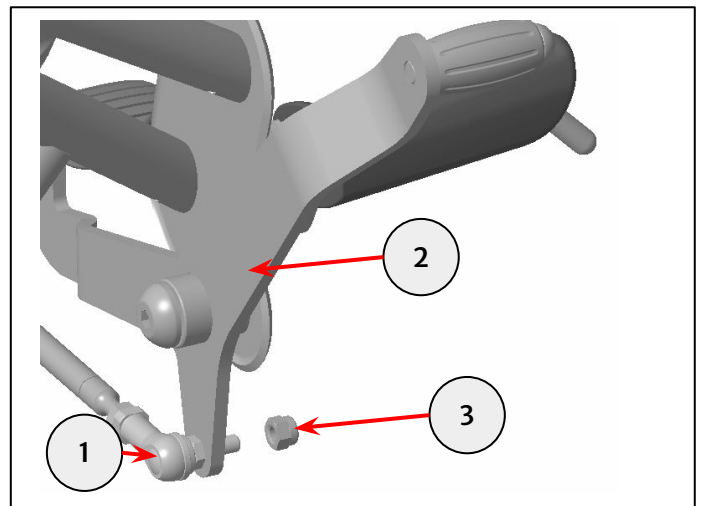
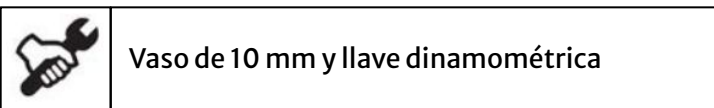

 **ADVERTENCIA:** Después de instalar cualquier accesorio original de Royal Enfield, conduzca siempre la motocicleta con precaución y tómese tiempo para familiarizarse con cualquier cambio en las características de maniobrabilidad de la motocicleta. Si no se familiariza con los cambios en las características de maniobrabilidad de la motocicleta, ésta podría volverse inestable y se podría producir un accidente.