

Número de pieza:
KXA00064, KXA00075

Modelos:
BSVI Classic, Bullet, Meteor 350,
Super Meteor 650, Shotgun 650

ADVERTENCIA: Los accesorios originales de Royal Enfield están diseñados para adaptarse únicamente a la(s) motocicleta(s) específica(s) Royal Enfield que se indican anteriormente. No deben instalarse en ningún otro tipo de motocicleta. Preste especial atención a las advertencias y precauciones que se incluyen en las presentes instrucciones. De lo contrario, el accesorio podría instalarse de forma incorrecta, lo que podría dar lugar a una condición de conducción insegura y a un posible accidente. Si tiene alguna duda, solicite siempre la ayuda de su concesionario autorizado de Royal Enfield.

ADVERTENCIA: Antes de comenzar la instalación de cualquier juego de accesorios, asegúrese de que la motocicleta esté apoyada de forma estable. Si la motocicleta no está correctamente apoyada, se podrían producir daños en la motocicleta o lesiones personales.

ADVERTENCIA: Todas las fijaciones se deben apretar a los valores de par especificados en las presentes instrucciones. Si las fijaciones no se aprietan al par correcto, se podría producir una condición de conducción insegura y un posible accidente.

PRECAUCIÓN: Al instalar cualquier juego de accesorios, se debe tener cuidado. La manipulación incorrecta de los componentes del juego o el uso de herramientas incorrectas podría producir daños en los componentes o en la motocicleta.

NOTA: El contenido de las presentes instrucciones está sujeto a cambios en cualquier momento, sin previo aviso ni responsabilidad. Royal Enfield se reserva el derecho a revisar la información presentada en cualquier momento.

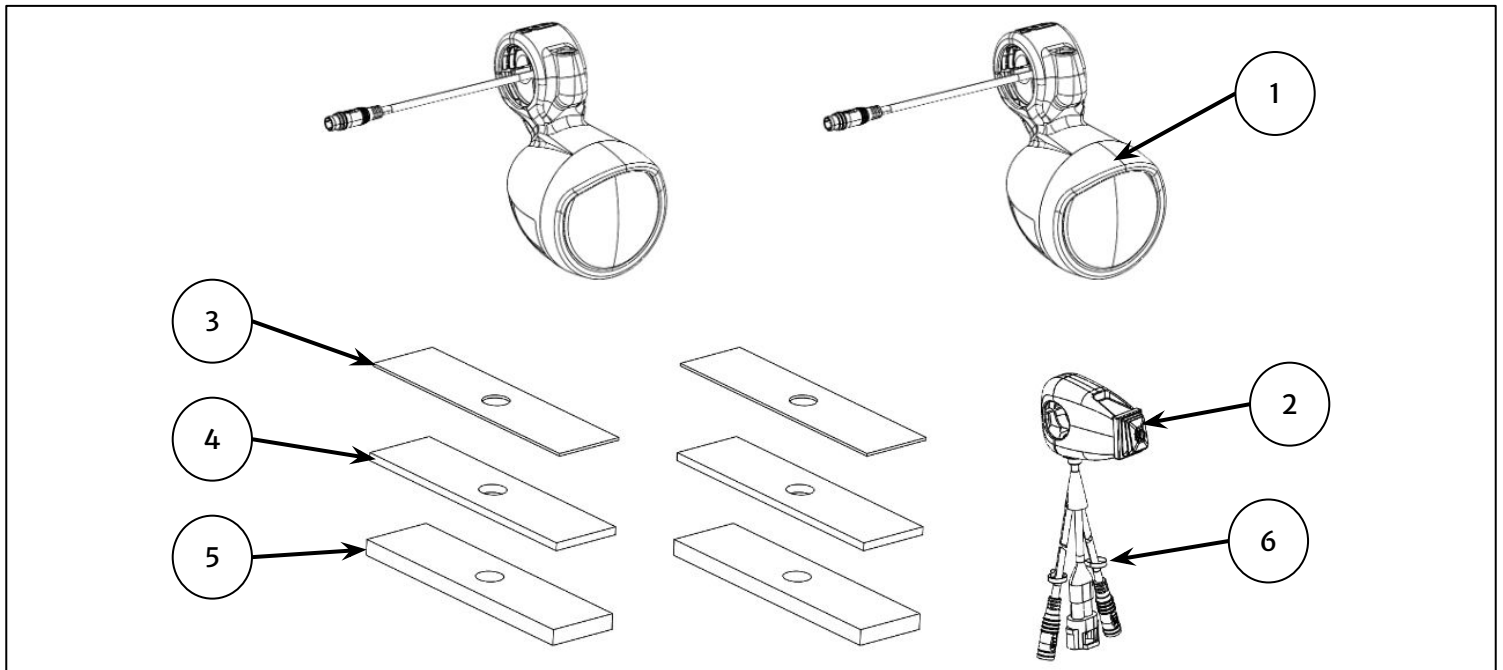

Elemento	Descripción	Cantidad
1	Conjunto de luces antiniebla LED	2
2	Interruptor de luces antiniebla	1
3	Manguito de goma de 1 mm	2
4	Manguito de goma de 3 mm	2
5	Manguito de goma de 6 mm	2
6	Brida	2

Todos los modelos

1 Retire la cubierta lateral y desconecte la batería, tal como se describe en el Manual del propietario.

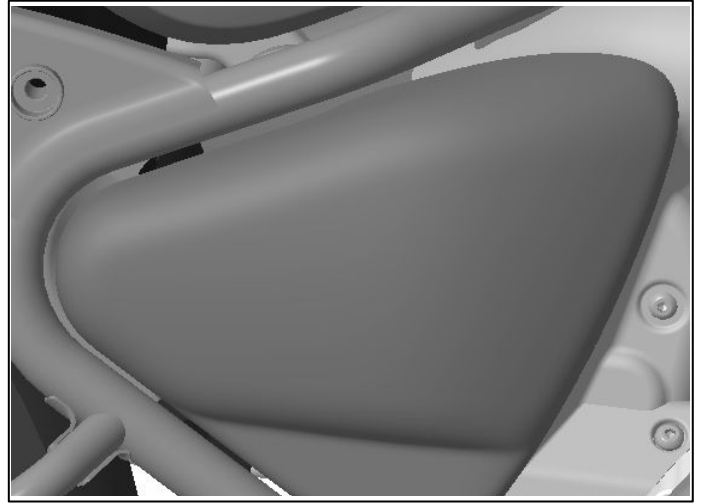

2 Retire la abrazadera del alojamiento de la luz retirando las fijaciones (1).

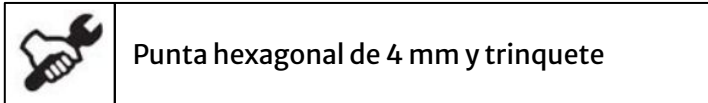
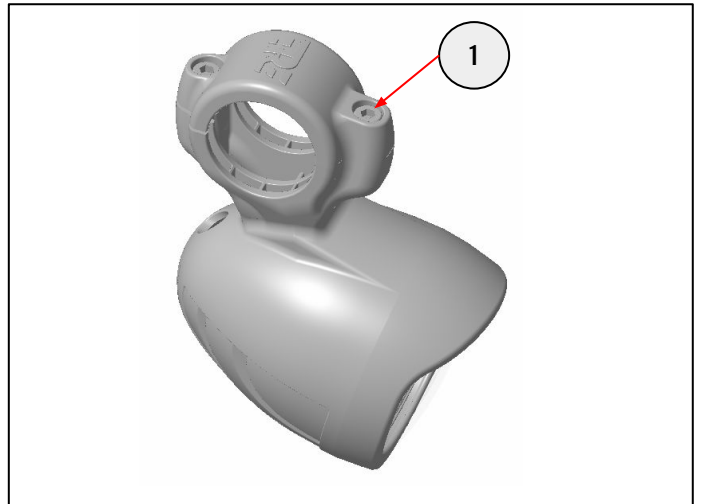

3 Coloque el manguito de goma de 3 mm (1) en el alojamiento de la luz e inserte el mazo de cables de la luz (2) a través del orificio del manguito de goma. Mantenga el manguito de goma como se muestra en la imagen.

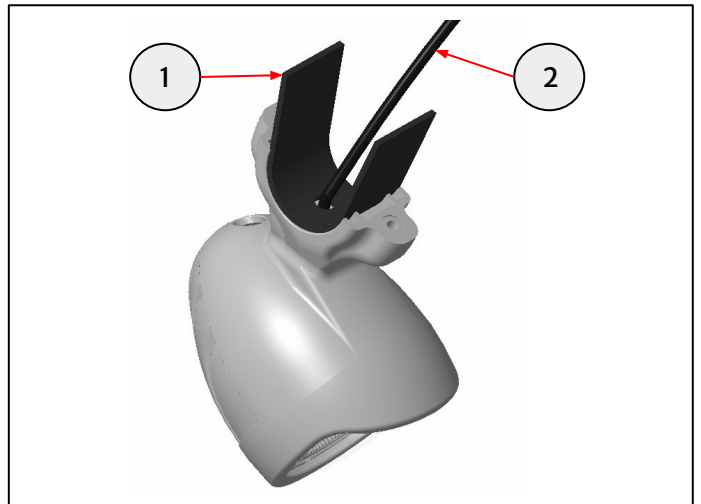

4 Pase el cable (1) por el orificio del conjunto del protector del motor del lado derecho (2) y pase el cable por el tubo hasta el soporte del protector del motor.

Nota: La disposición del cable se facilita orientando el protector del motor con los soportes hacia arriba.

Para retirar e instalar el protector del motor, consulte las instrucciones de instalación KXL00074/T5000014.

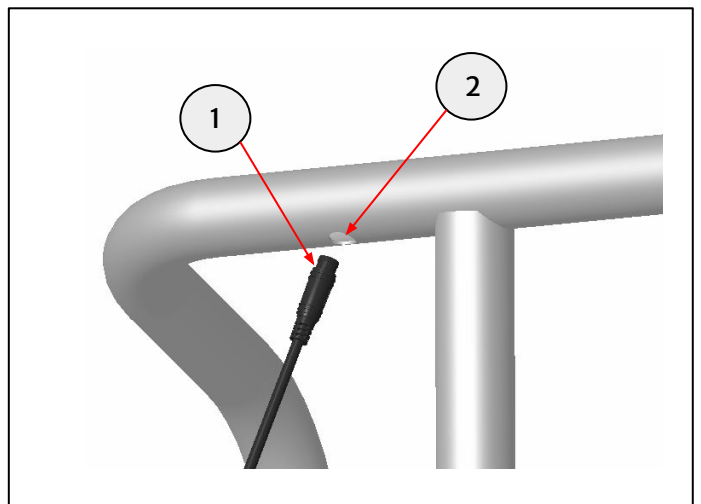

5 Alinee el alojamiento de la luz (1) en el conjunto del protector del motor del lado derecho (2). Asegúrese de que el orificio del manguito de goma esté alineado con el orificio del conjunto del protector del motor.

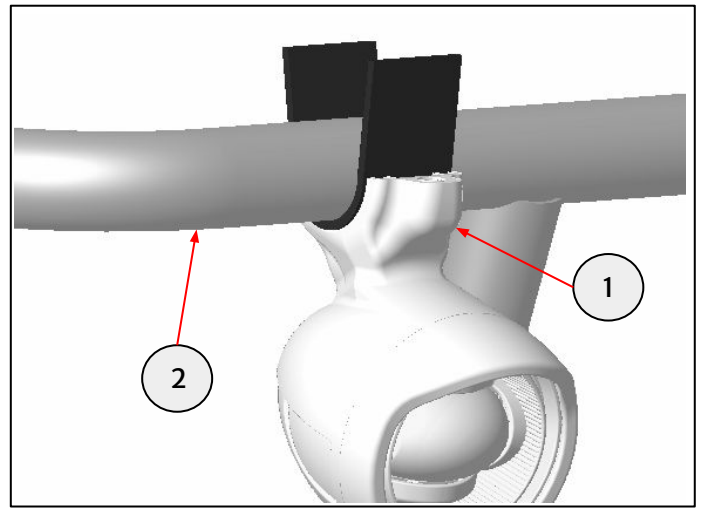

6 Coloque las fijaciones (1) del kit para fijar el alojamiento de la luz (2) y la abrazadera (3), tal como se muestra. No apriete completamente la fijación en esta etapa. Asegúrese de que el manguito de goma (4) esté bien asentado, como se muestra en la imagen.

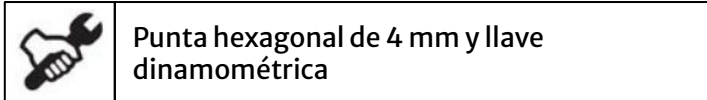
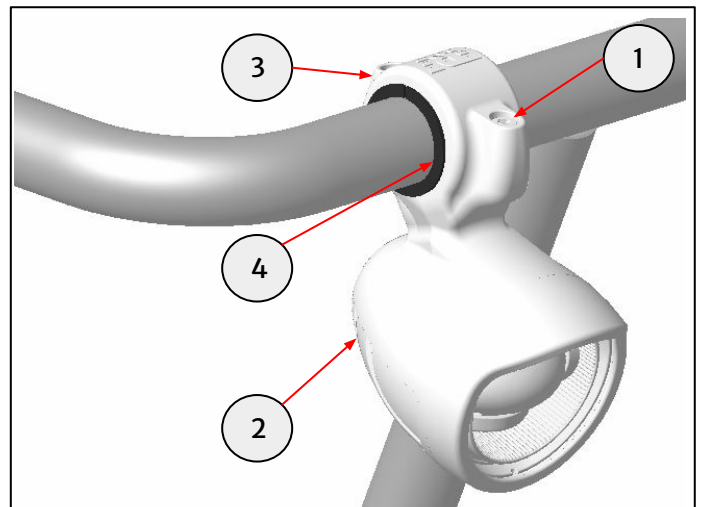

7 Repita los pasos 2 a 6 para el lado izquierdo.

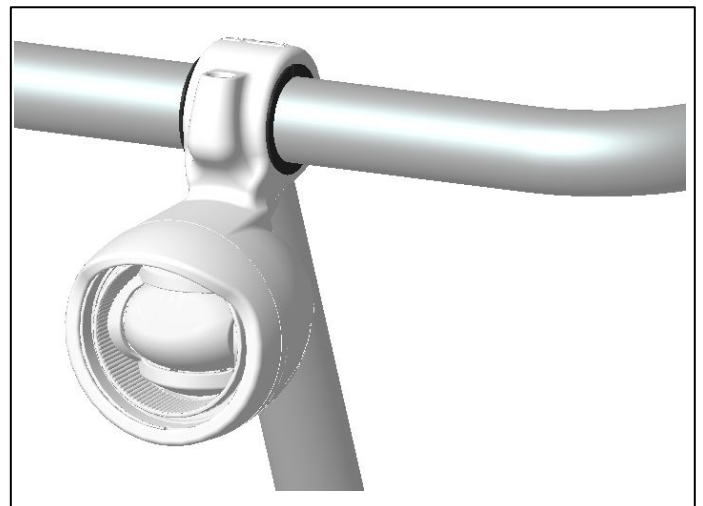

Sólo modelos BSVI Classic, Bullet y Meteor 350

8 Pase los dos cables de la luz antiniebla (1) como se muestra en la imagen, por dentro del soporte del protector del motor (2). Asegúrese de que los cables no queden atrapados por ningún componente.

Para retirar e instalar el protector del motor, consulte las instrucciones de instalación KXL00074.

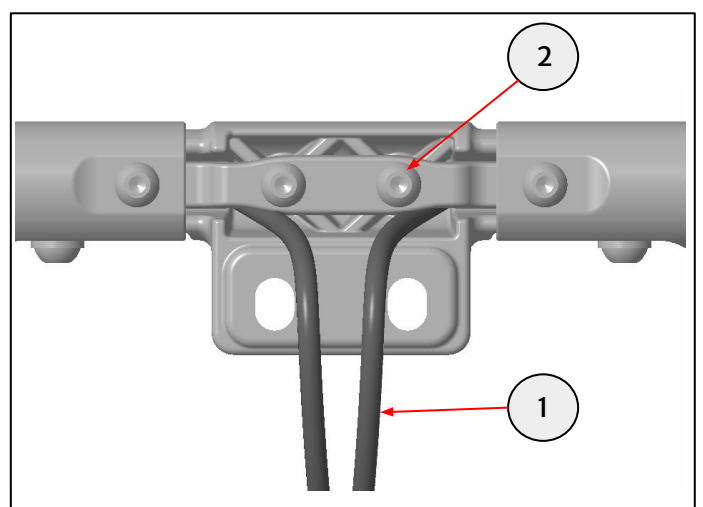

Todos los modelos

9 Instale el protector del motor con las luces antiniebla montadas en la motocicleta. Asegúrese de que la luz está orientada horizontalmente con la lente perpendicular al suelo. Apriete las fijaciones (1) a **4 Nm**.

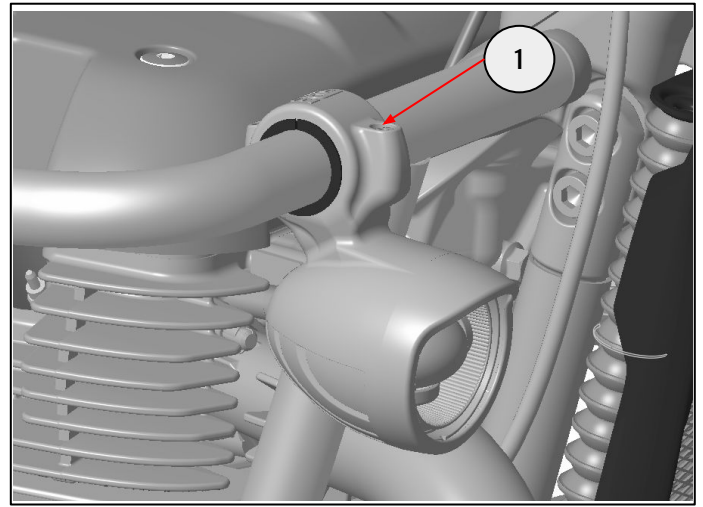
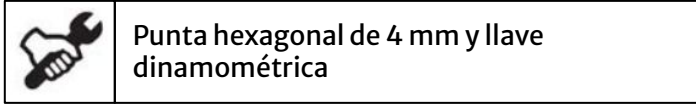

10 Retire la abrazadera del interruptor retirando las fijaciones (1).

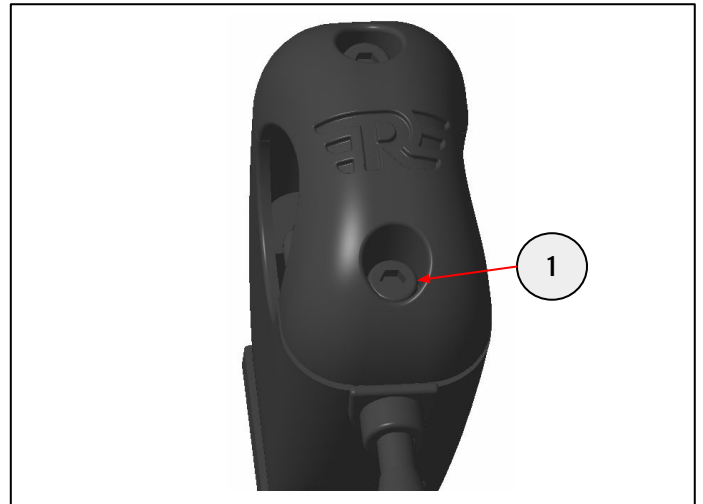
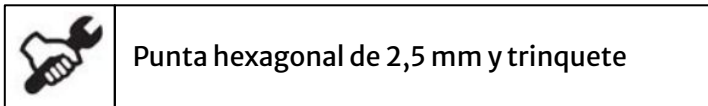

11 Alinee el interruptor (1) en el manillar izquierdo (2). Coloque las fijaciones (3) para asegurar el interruptor (1) con la abrazadera (4).

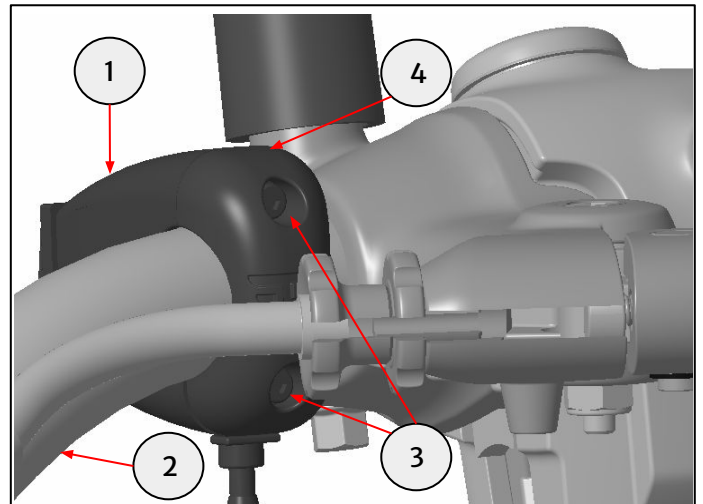
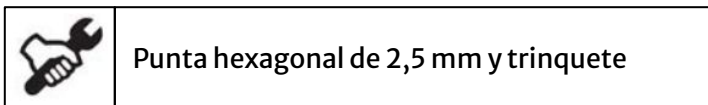

12 Apriete las fijaciones (1) para mantener una separación de 2 a 2,5 mm entre el interruptor y la parte superior e inferior de la abrazadera.

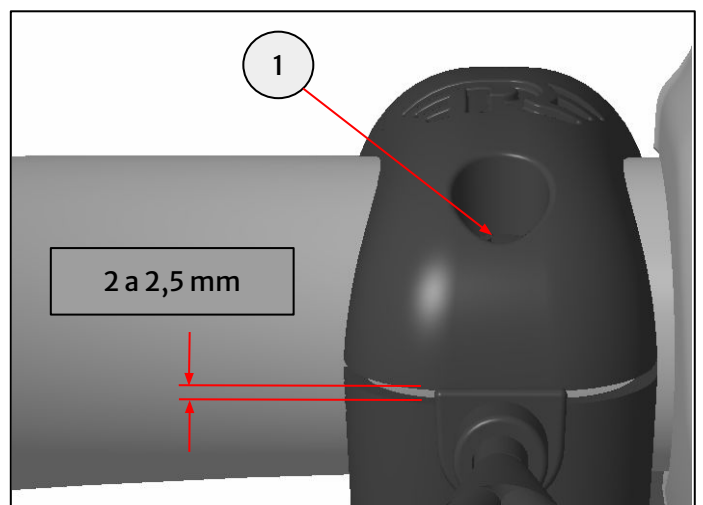
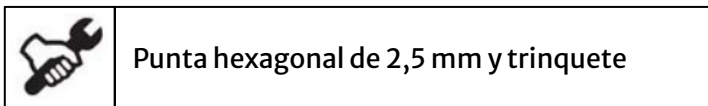

Sólo modelos BSVI Classic y Bullet 350

13 Retire las fijaciones (1) de ambos lados y consérvelas para volver a utilizarlas.

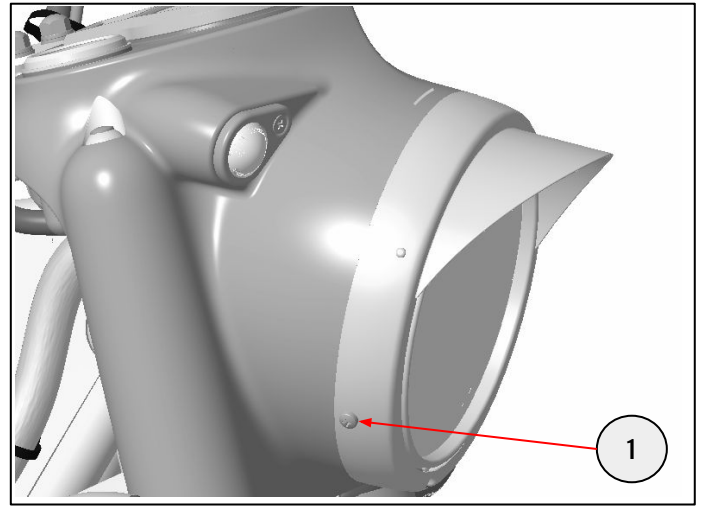
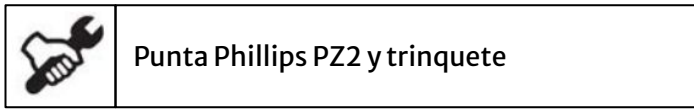

Sólo modelos BSVI Meteor 350 y Super Meteor

14 Retire las fijaciones (1) de ambos lados y consérvelas para volver a utilizarlas.

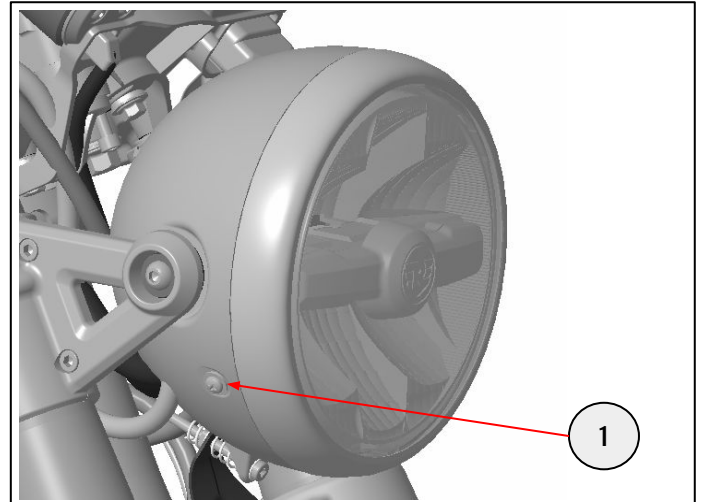
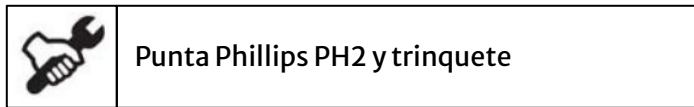

Sólo modelos Shotgun 650

15 Retire las fijaciones (1) y las fijaciones con separadores (2) y guárdelas para utilizarlas posteriormente.

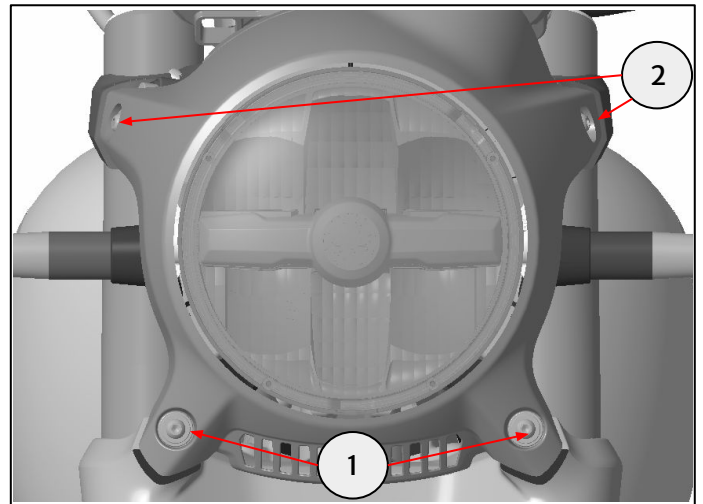
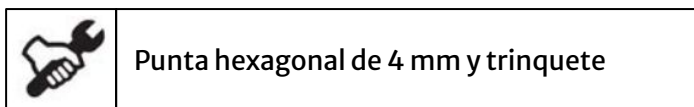

Todos los modelos

16 Retire el conjunto del faro delantero (1) desconectando el mazo de cables de la luz (2).

Guarde el conjunto del faro delantero (1) para volver a utilizarlo.

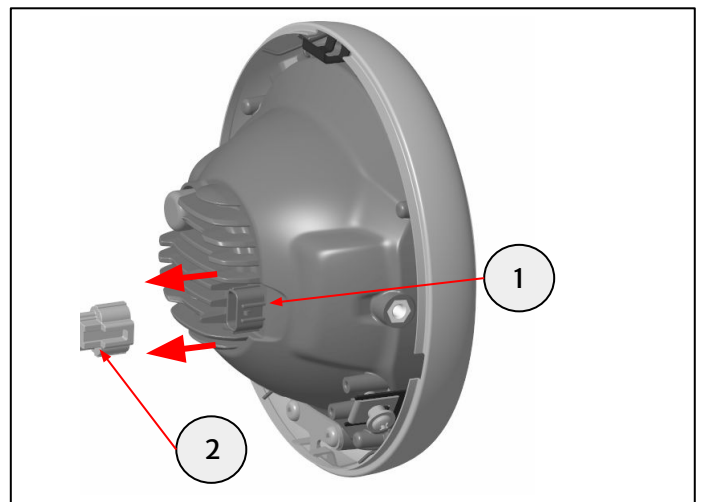

Sólo modelos BSVI Meteor 350

17 Retire la placa de retención de plástico (1) retirando los remaches de plástico (2) y consérvela para su reutilización. La placa de retención colgará libremente de otros cables cuando se retire.



Destornillador Phillips

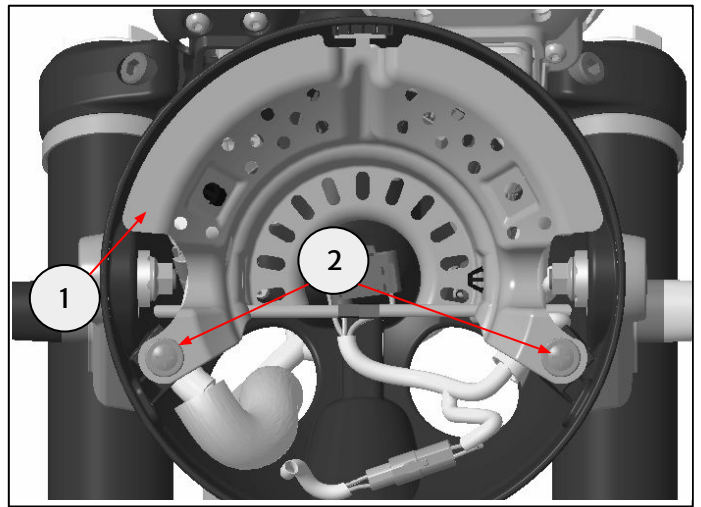

Sólo modelos Super Meteor 650 y Shotgun 650

18 Retire la placa de retención de plástico (1) retirando la fijación (2) y consérvela para su reutilización. La placa de retención colgará libremente de otros cables cuando se retire.



Broca Torx T20 y trinquete

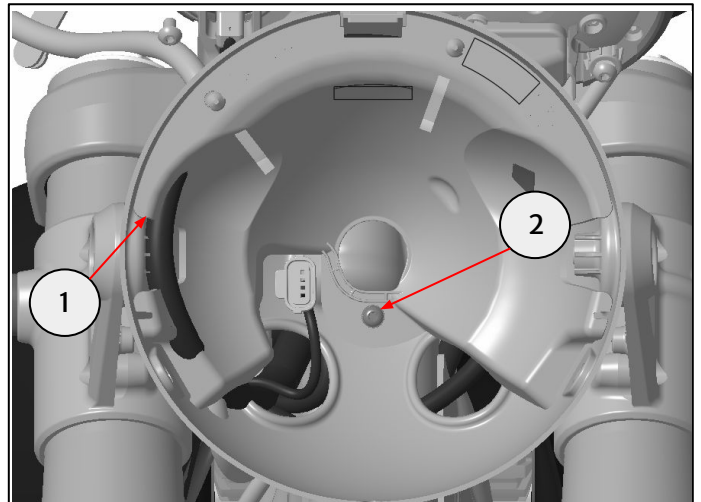

19 Disponga el cable de la luz antiniebla izquierda (1) a lo largo del latiguillo de freno (2) hacia el conjunto del faro delantero. Utilice la brida (3) del kit para fijar el cable de la luz antiniebla (1) al latiguillo de freno (2), tal como se muestra en la figura.

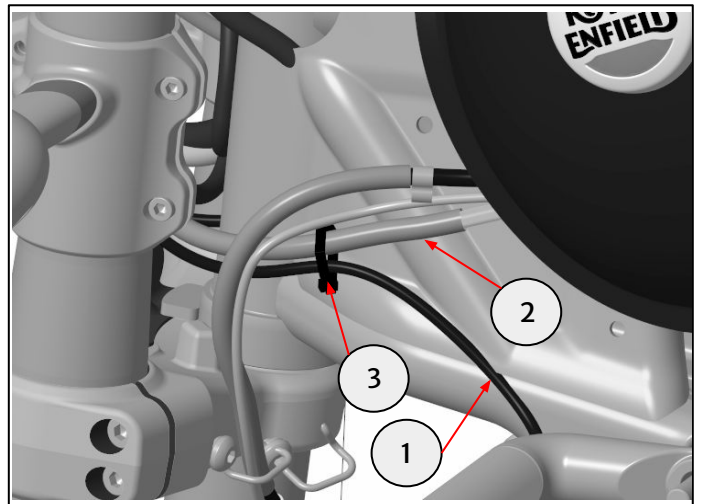

Sólo modelos BSVI Classic, Bullet y Meteor 350

20 Disponga los dos cables de las luces antiniebla (1) hacia el conjunto del faro delantero a lo largo del mazo de cables principal (2).

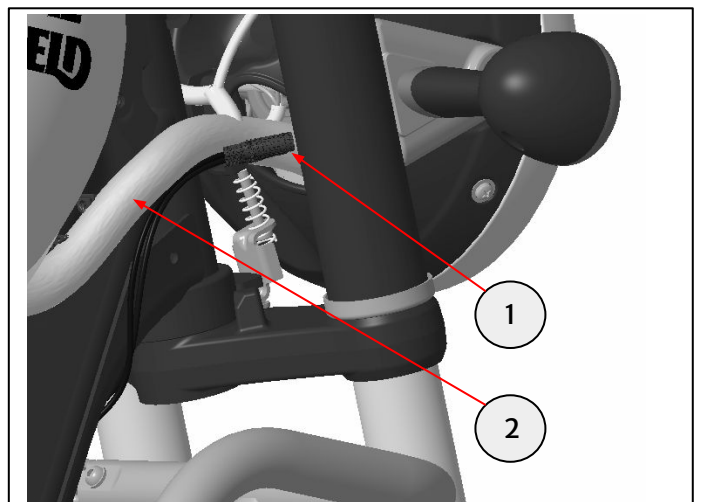

Todos los modelos

21 Retire todas las correas de cables (1) del manillar y consérvelas para volver a utilizarlas.

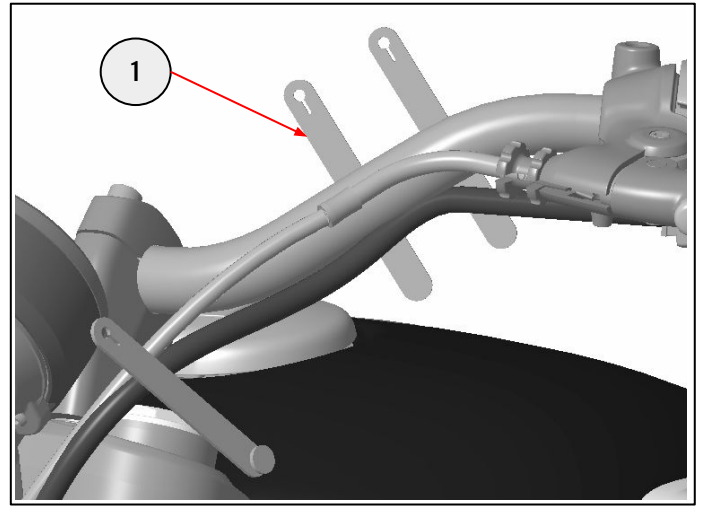

22 Disponga el mazo de cables del interruptor de las luces antiniebla (1) a lo largo del cable del grupo de instrumentos (2). Páselo a través del orificio del lado izquierdo (3) en la parte trasera del faro delantero y vuelva a colocar las correas de cables retiradas en el paso 21.

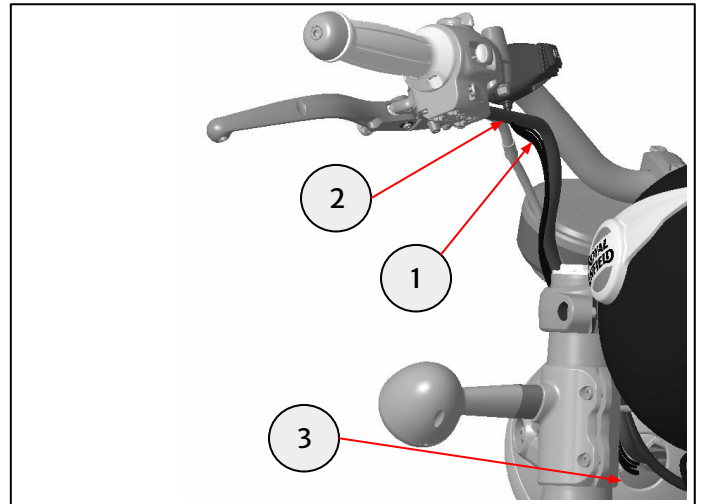

23 Retire la tapa de plástico del conector (1) situado en el interior del alojamiento del faro y conéctelo al conector del interruptor de las luces antiniebla (2).

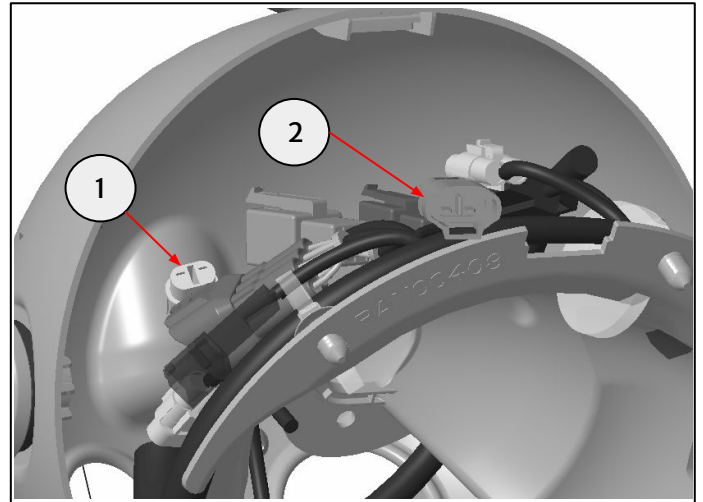

24 Pase los dos cables del interruptor de las luces antiniebla (1) por el orificio lateral derecho del alojamiento del faro delantero (2).

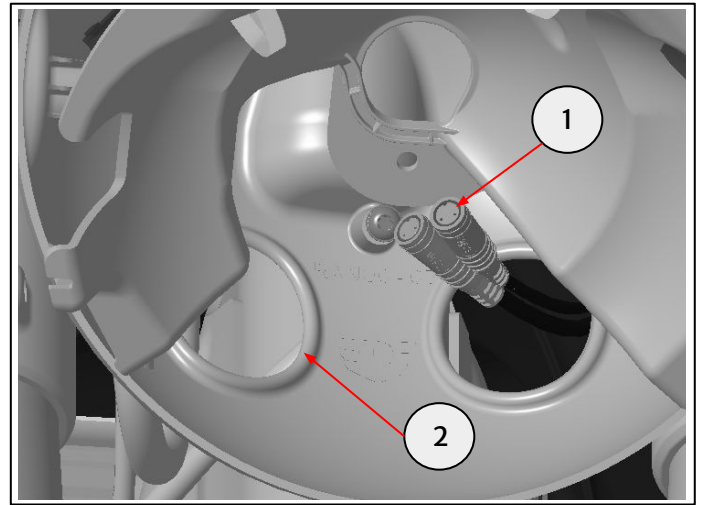

Sólo modelos BSVI Classic, Bullet 350 y Meteor 350

Conecte ambos conectores con los conectores de las luces antiniebla del lado izquierdo y derecho.

Sólo modelos Super Meteor 650 y Shotgun 650

Pase el cable de las luces antiniebla del lado derecho (1) por la grapa omega del cable del embrague (2) antes de conectar los conectores de las luces antiniebla. Utilice la brida (3) del kit para fijar el cable de la luz antiniebla (1) al mazo de cables principal (4), tal como se muestra en la figura.

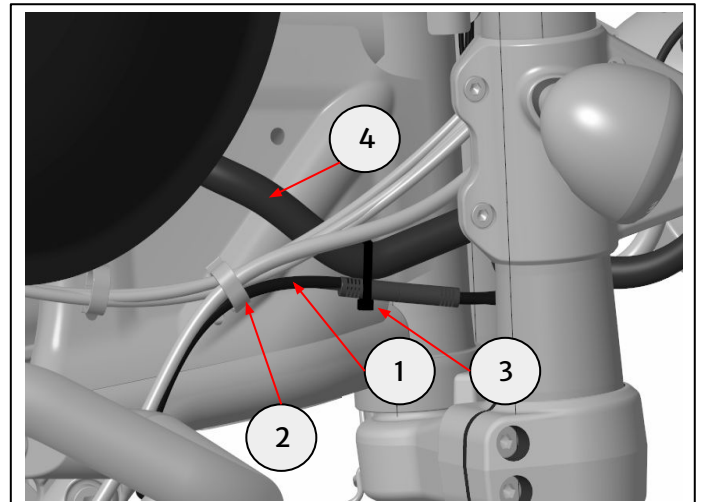

Sólo modelos BSVI Classic, Bullet 350 y Meteor 350

25 Utilice la brida (1) del kit para fijar los cables de las luces antiniebla (2) al mazo de cables principal (3).

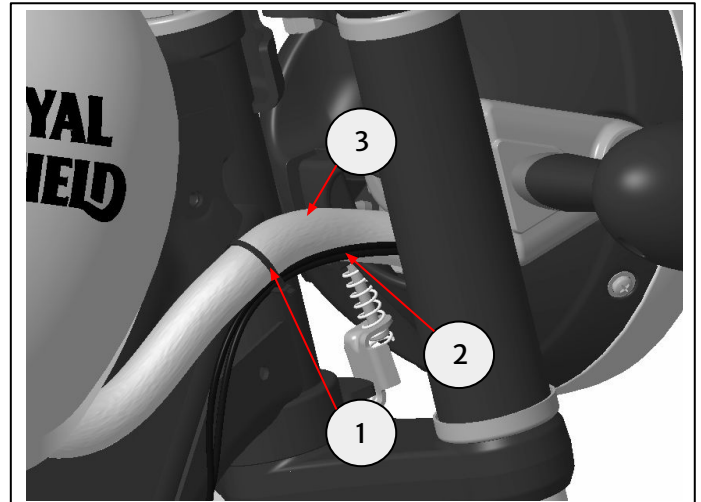

Sólo modelos Meteor 350

26 Monte la placa de retención de plástico (1) en el alojamiento del faro (2) presionando los remaches de plástico (3) y apretando.

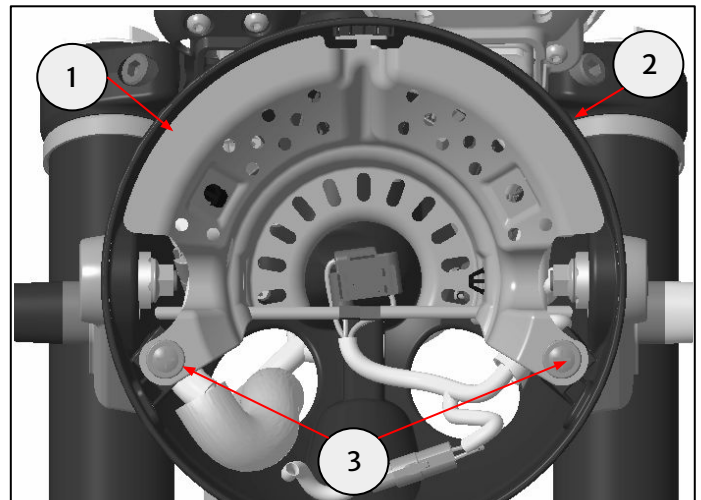

Sólo modelos Super Meteor 650 y Shotgun 650

27 Vuelva a montar la placa de retención de plástico (1) en el alojamiento del faro (2). Apriete la fijación (3) a 1,5 Nm.

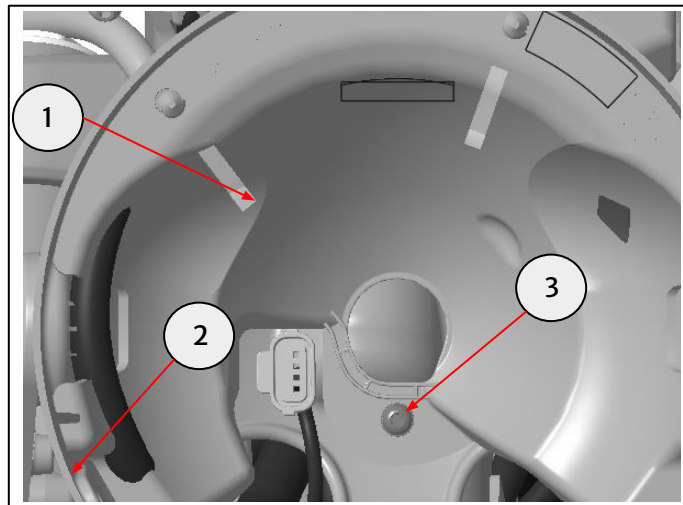

Sólo modelos BSVI Classic y Bullet 350

28 La longitud sobrante del mazo de cables de las luces antiniebla debe retenerse en el interior del conjunto del faro delantero. Vuelva a conectar el conector del faro delantero al vehículo.

Vuelva a montar el faro delantero (1) en el alojamiento del faro delantero (2). Apriete las fijaciones (3) en ambos lados a 6 Nm.

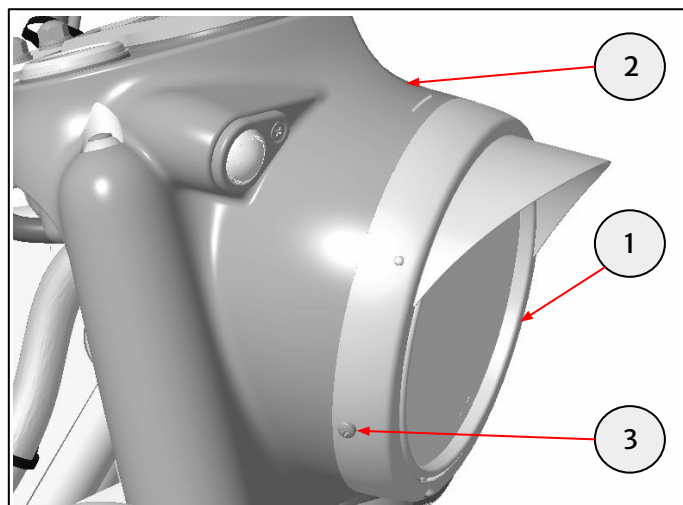
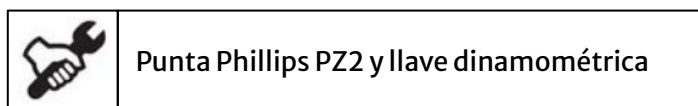

Sólo modelos BSVI Meteor 350 y Super Meteor 650

29 La longitud sobrante del mazo de cables de las luces antiniebla debe retenerse en el interior del conjunto del faro delantero. Vuelva a conectar el conector del faro delantero al vehículo.

Vuelva a montar el faro delantero (1) en el alojamiento del faro delantero (2). Apriete las fijaciones (3) en ambos lados a 2,5 Nm.

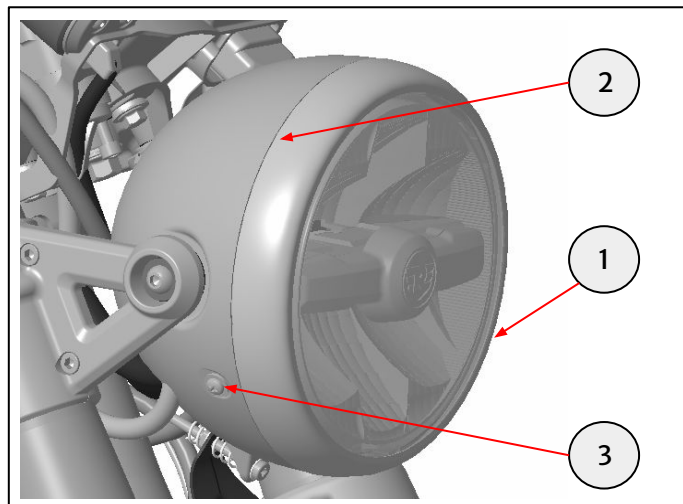
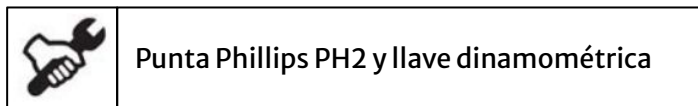

Sólo modelos Shotgun 650

30 La longitud sobrante del mazo de cables de las luces antiniebla debe retenerse en el interior del conjunto del faro delantero. Vuelva a conectar el conector del faro delantero al vehículo.

Monte el conjunto del faro delantero (1) en los yugos superior (2) e inferior (3). Apriete las fijaciones M6 x 20 (4) y las fijaciones M6 x 45 con separador (5) a 6 Nm.

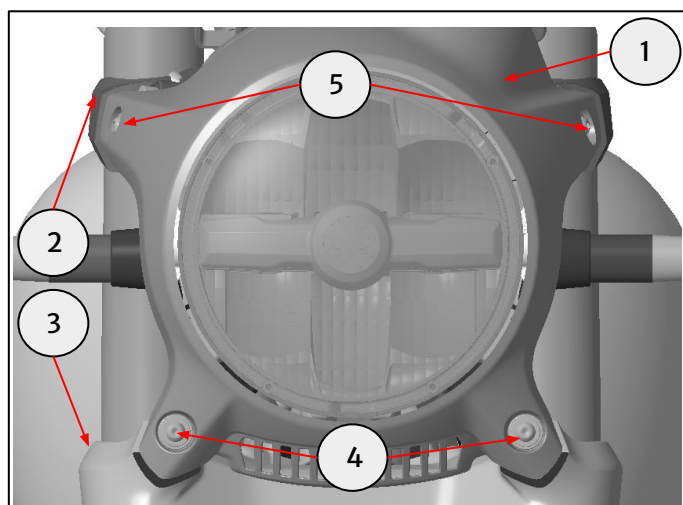

Todos los modelos

31 Antes de su utilización, asegúrese de que los cables de las luces antiniebla funcionan libremente sin interferencias cuando el manillargira de tope a tope.

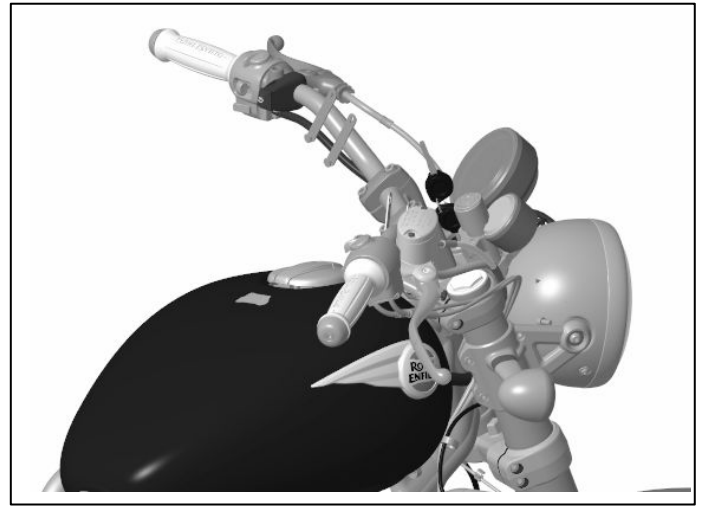

32 Conecte la batería y monte la cubierta lateral, tal como se describe en el Manual del propietario.

Nota: Las luces antiniebla sólo funcionarán con el motor en marcha.

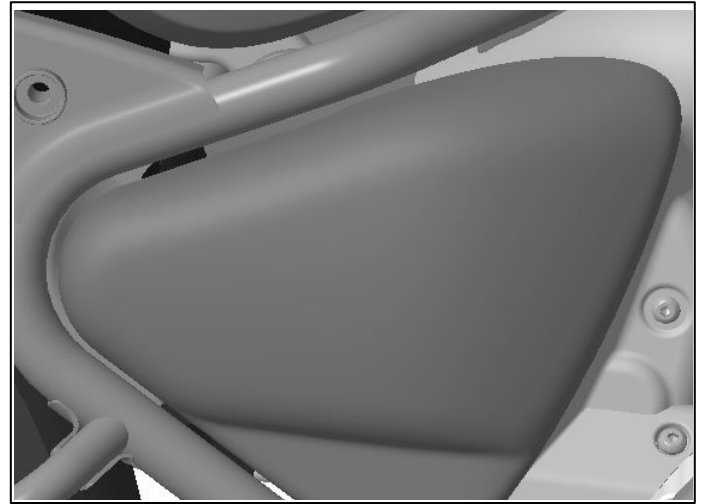

ADVERTENCIA: Después de instalar cualquier accesorio original de Royal Enfield, conduzca siempre la motocicleta con precaución y tómese tiempo para familiarizarse con cualquier cambio en las características de maniobrabilidad de la motocicleta. Si no se familiariza con los cambios en las características de maniobrabilidad de la motocicleta, ésta podría volverse inestable y se podría producir un accidente.