

Número de pieza:  
KXA00406

Modelos:  
Himalayan  
(452cc)



**ADVERTENCIA:** Los accesorios originales de Royal Enfield están diseñados para adaptarse únicamente a la(s) motocicleta(s) específica(s) Royal Enfield que se indican anteriormente. No deben instalarse en ningún otro tipo de motocicleta. Preste especial atención a las advertencias y precauciones que se incluyen en las presentes instrucciones. De lo contrario, el accesorio podría instalarse de forma incorrecta, lo que podría dar lugar a una condición de conducción insegura y a un posible accidente. Si tiene alguna duda, solicite siempre la ayuda de su concesionario autorizado de Royal Enfield.



**ADVERTENCIA:** Antes de comenzar la instalación de cualquier juego de accesorios, asegúrese de que la motocicleta esté apoyada de forma estable. Si la motocicleta no está correctamente apoyada, se podrían producir daños en la motocicleta o lesiones personales.



**ADVERTENCIA:** Todas las fijaciones se deben apretar a los valores de par especificados en las presentes instrucciones. Si las fijaciones no se aprietan al par correcto, se podría producir una condición de conducción insegura y un posible accidente.



**PRECAUCIÓN:** Al instalar cualquier juego de accesorios, se debe tener cuidado. La manipulación incorrecta de los componentes del juego o el uso de herramientas incorrectas podría producir daños en los componentes o en la motocicleta.

**NOTA:** El contenido de las presentes instrucciones está sujeto a cambios en cualquier momento, sin previo aviso ni responsabilidad. Royal Enfield se reserva el derecho a revisar la información presentada en cualquier momento.

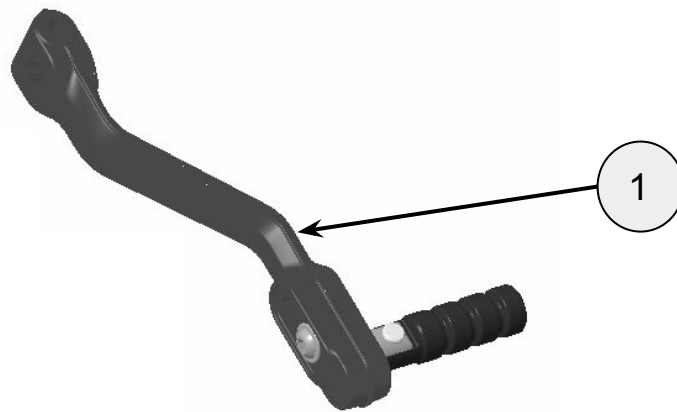

Elemento	Descripción	Cantidad
1	Palanca de cambios	1

**1** Retire la fijación (1) y retire la palanca de cambios de serie (2) del eje estriado (3). Guarde la fijación para volver a utilizarla.



Punta hexagonal de 5 mm y trinquete

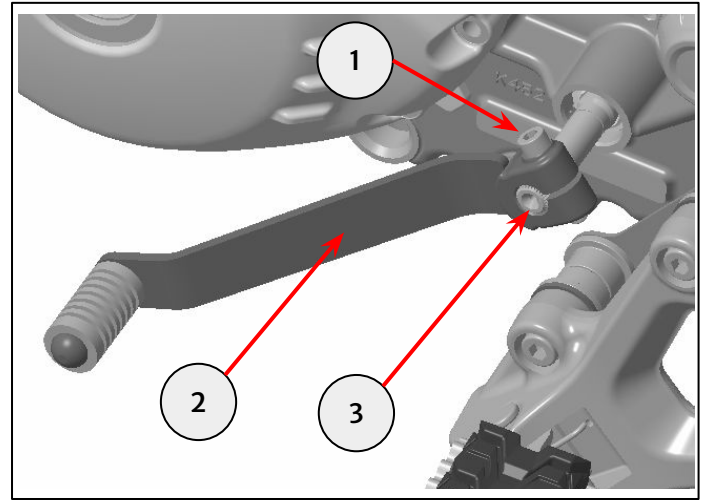

**2** Instale la nueva palanca de cambios (1) en el eje estriado (2), alineando la marca del eje (3) con la parte superior del hueco de la palanca (4). Vuelva a colocar la fijación (5) y apriétela a **10 Nm**.



Punta hexagonal de 5 mm y llave dinamomtrica

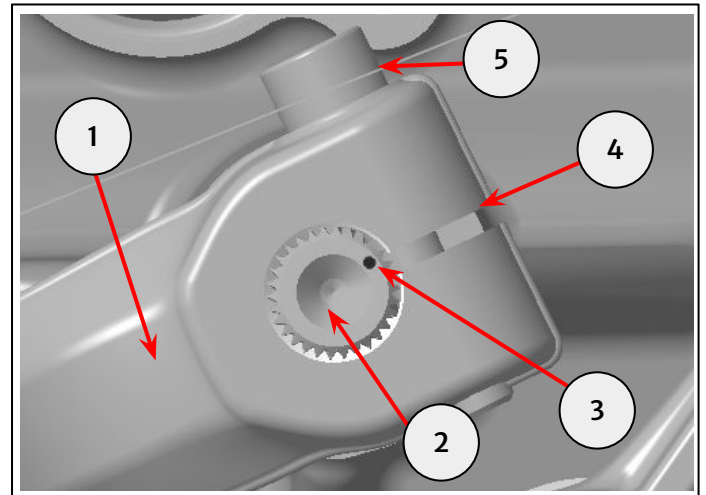

**3** Coloque la puntera (1) en la posicion deseada dentro del intervalo de ajuste. Apriete la fijacion (2) a **8 Nm**.



Punta hexagonal de 4 mm y llave dinamomtrica

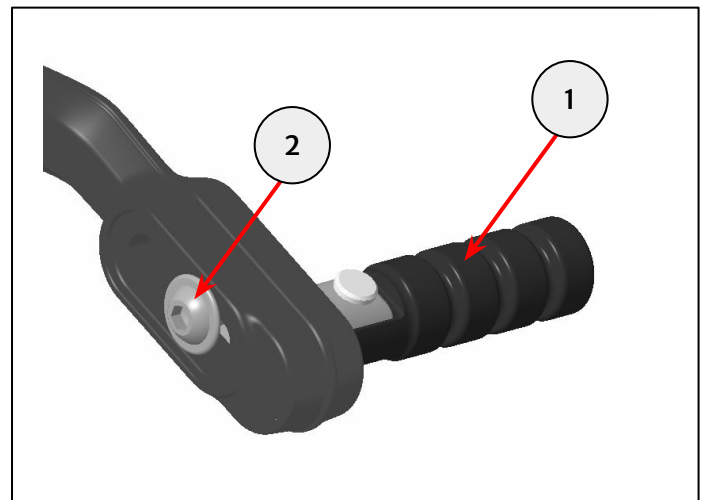

**Nota:** Los pasadores de pivote de la puntera plegable deben lubricarse junto con el pivote del pedal del freno trasero en el intervalo indicado en el Manual del propietario. Los pasadores no deben retirarse.



**ADVERTENCIA:** Después de instalar cualquier accesorio original de Royal Enfield, conduzca siempre la motocicleta con precaucion y tomese tiempo para familiarizarse con cualquier cambio en las caracterosticas de maniobrabilidad de la motocicleta. Si no se familiariza con los cambios en las caracterosticas de maniobrabilidad de la motocicleta, esta podro convertirse inestable y se podro producir un accidente.