

Número de pieza:
KXA00479
KXA00491

Modelos:
Guerrilla 450



ADVERTENCIA: Los accesorios originales de Royal Enfield están diseñados para adaptarse únicamente a la(s) motocicleta(s) específica(s) Royal Enfield que se indican anteriormente. No deben instalarse en ningún otro tipo de motocicleta. Preste especial atención a las advertencias y precauciones que se incluyen en las presentes instrucciones. De lo contrario, el accesorio podría instalarse de forma incorrecta, lo que podría dar lugar a una condición de conducción insegura y a un posible accidente. Si tiene alguna duda, solicite siempre la ayuda de su concesionario autorizado de Royal Enfield.



ADVERTENCIA: Antes de comenzar la instalación de cualquier juego de accesorios, asegúrese de que la motocicleta esté apoyada de forma estable. Si la motocicleta no está correctamente apoyada, se podrían producir daños en la motocicleta o lesiones personales.



ADVERTENCIA: Todas las fijaciones se deben apretar a los valores de par especificados en las presentes instrucciones. Si las fijaciones no se aprietan al par correcto, se podría producir una condición de conducción insegura y un posible accidente.



PRECAUCIÓN: Al instalar cualquier juego de accesorios, se debe tener cuidado. La manipulación incorrecta de los componentes del juego o el uso de herramientas incorrectas podría producir daños en los componentes o en la motocicleta.

NOTA: El contenido de las presentes instrucciones está sujeto a cambios en cualquier momento, sin previo aviso ni responsabilidad. Royal Enfield se reserva el derecho a revisar la información presentada en cualquier momento.

Piezas suministradas: KXA00479/KXA00491

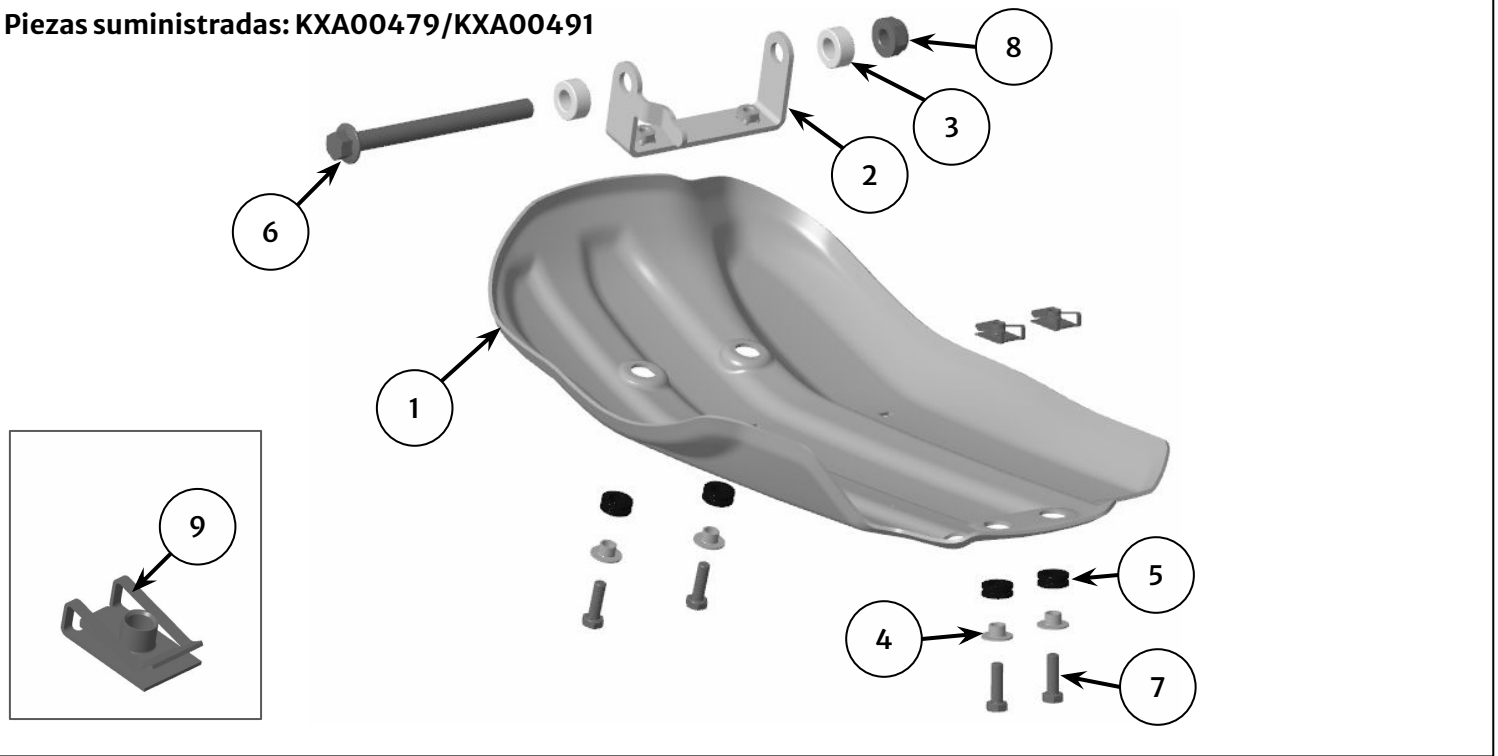

Elemento	Descripción	Cantidad
1	Protector del cárter inferior	1
2	Soporte de montaje	1
3	Separador, 9 mm	2
4	Casquillo bridado	4
5	Pasatubos de goma	4
6	Fijación, M10 x 110 mm	1
7	Fijación, M6 x 20 mm	4
8	Tuerca, M10	1
9	Tuerca de presilla, M6	2

1 Coloque la motocicleta en el caballete central según se indica en el Manual del propietario y deje que se enfríe antes de empezar a instalar los accesorios.

2 Desenganche el tubo flexible de vaciado del depósito de combustible (1) del lado trasero izquierdo del protector del cárter inferior original (2) y afloje las dos fijaciones (3) que sujetan el protector del cárter inferior.

Guarde las fijaciones y el protector del cárter inferior para utilizarlos posteriormente.



Punta hexagonal de 5 mm y trinquete

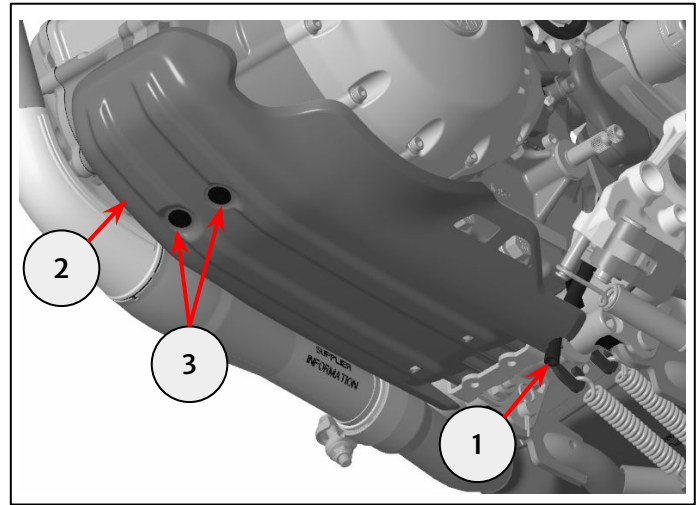

3 Retire la tuerca (1) y la fijación (2) que sujetan el soporte delantero del protector del cárter inferior (3). Retire el soporte y guárdelo para su posterior utilización.

Guarde las fijaciones para volver a utilizarlas si la motocicleta se fuera a devolver a su estado original.



Vaso de 14 mm y trinquete
Llave de tuercas de 17 mm

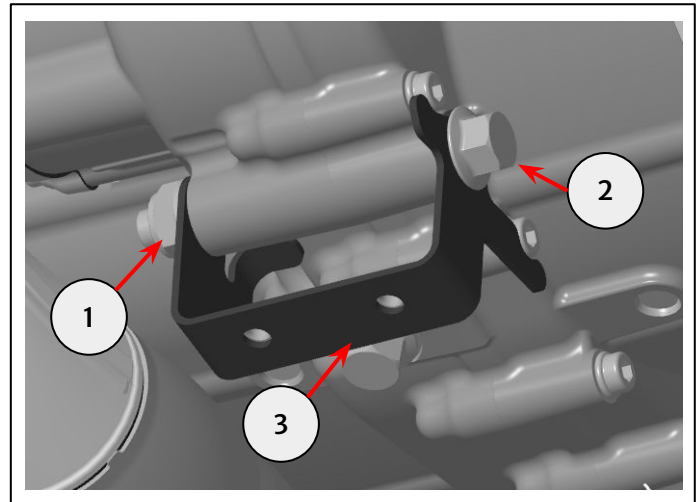

4 Tome las tuercas de presilla (1) del kit y colóquelas en el soporte de montaje trasero (2) en la carcasa del motor, tal como se muestra.

Nota: Para la instalación sin protectores del motor vaya al paso 5.
Para la instalación con protectores del motor vaya al paso 6.

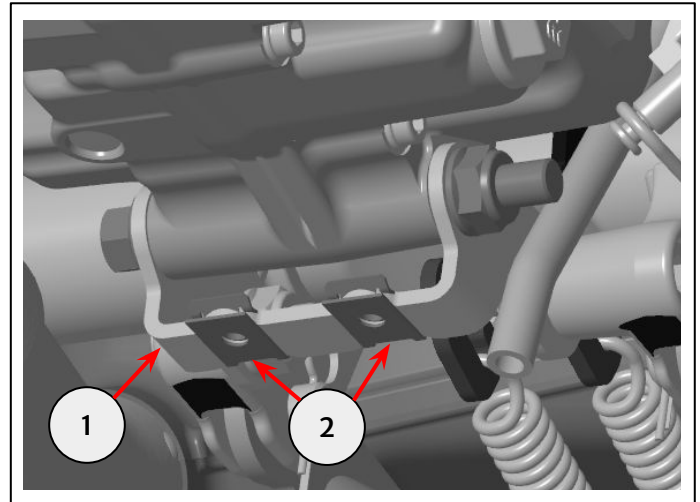

5 Tome el soporte de montaje delantero (1), dos separadores de 9 mm (2) y monte en el soporte de montaje delantero como se muestra utilizando una fijación M10 x 110 mm (3) y una tuerca M10 (4) del kit.

Alinee el elemento de posicionamiento del soporte de montaje con la cabeza de la fijación dentro de la carcasa del motor (5).

Apriete la fijación a 45 Nm. Vaya al paso 7.



Vaso hexagonal de 14 mm y llave
dinamométrica
Llave de tuercas de 17 mm

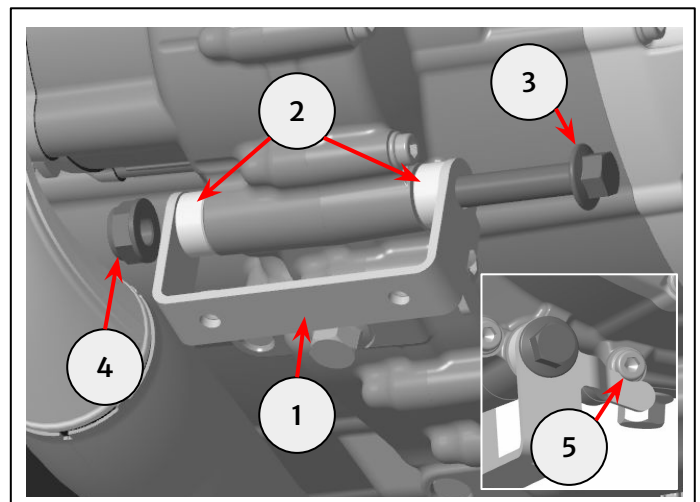

6 Tome el soporte de montaje delantero (1), dos separadores de 9 mm (2) y monte en el punto de montaje delantero de la carcasa del motor como se muestra utilizando una tuerca M10 (4) del kit y una fijación M10 x 120 mm (3) del kit de protector del motor. La fijación debe pasar a través del protector del motor izquierdo (5) y el protector del motor derecho (6), tal como se muestra.

Alinee el elemento de posicionamiento del soporte de montaje con la cabeza de la fijación dentro de la carcasa del motor (7).

Apriete la fijación a **45 Nm**.

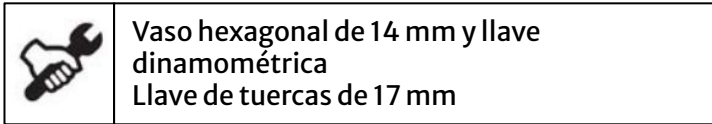

7 Afloje la fijación (1) que sujeta la abrazadera del tubo colector (2). No retire por completo la fijación.

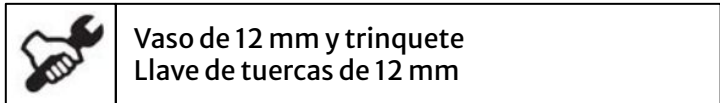

8 Gire 90° la abrazadera del tubo colector (1) tal como se muestra y apriete la fijación (2) y la tuerca (3) a **32 Nm**.

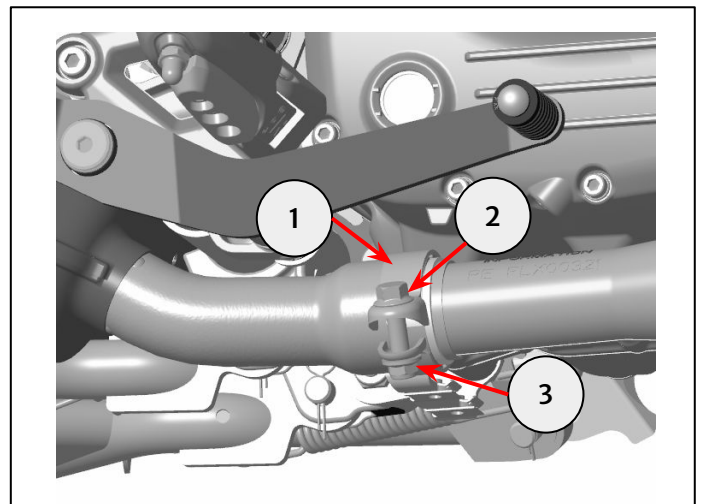
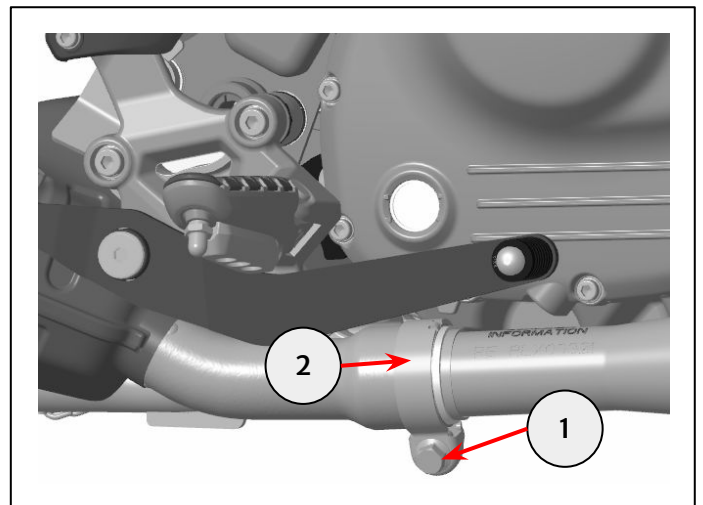
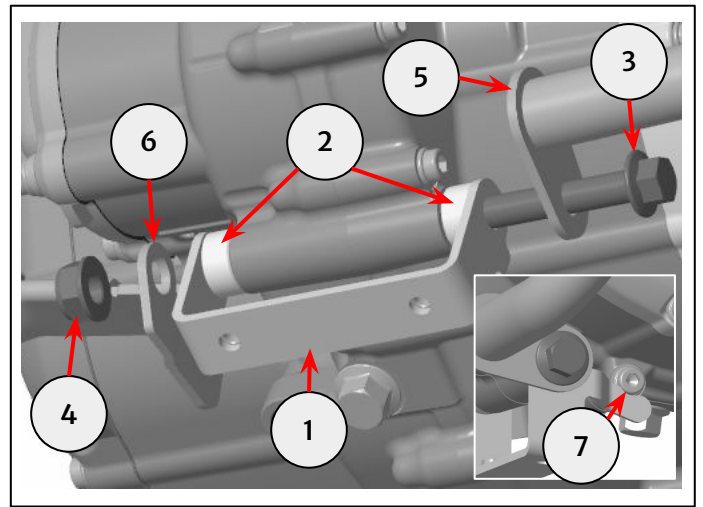
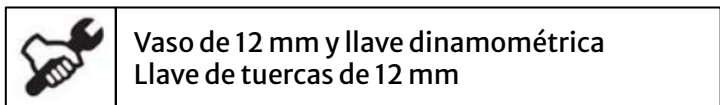

 **ADVERTENCIA:** Después de instalar cualquier accesorio original de Royal Enfield, conduzca siempre la motocicleta con precaución y tómese tiempo para familiarizarse con cualquier cambio en las características de maniobrabilidad de la motocicleta. Si no se familiariza con los cambios en las características de maniobrabilidad de la motocicleta, ésta podría volverse inestable y se podría producir un accidente.

9 Tome los cuatro pasatubos de goma (1) del kit y monte en los orificios de montaje del protector del cárter inferior (2), como se muestra.

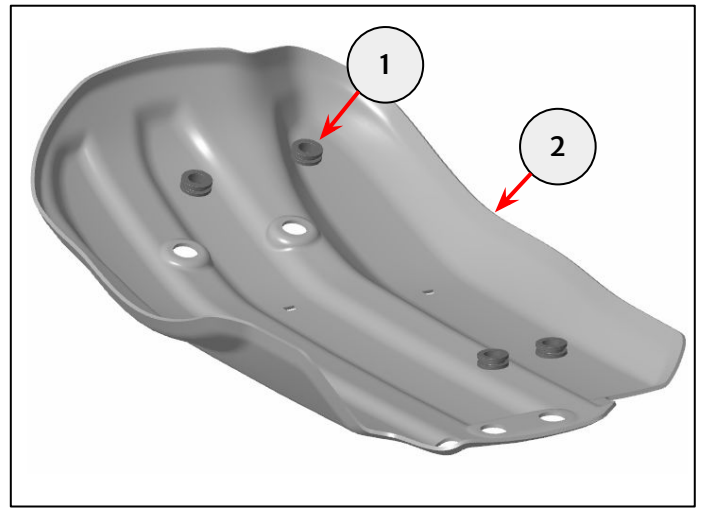

10 Monte el protector del cárter inferior (1) en los soportes de montaje delantero y trasero utilizando los cuatro casquillos bridados (2) y las fijaciones M6 x 20 mm (3) del kit.

Apriete a **8 Nm**.



Punta hexagonal de 4 mm y llave
dinamométrica

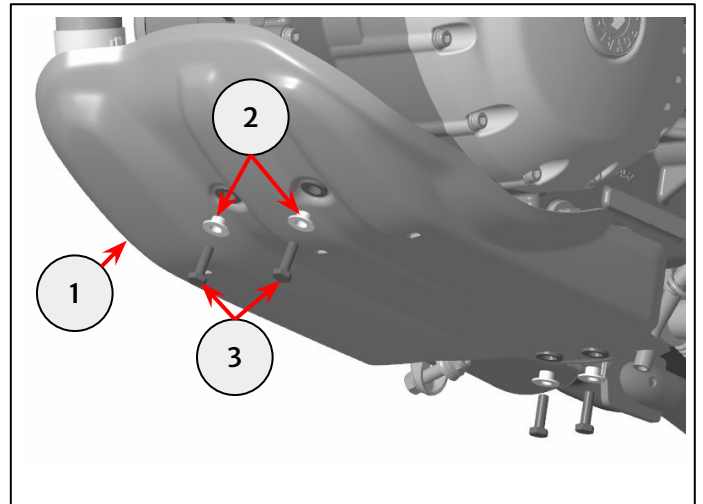

ADVERTENCIA: Después de instalar cualquier accesorio original de Royal Enfield, conduzca siempre la motocicleta con precaución y tómese tiempo para familiarizarse con cualquier cambio en las características de maniobrabilidad de la motocicleta. Si no se familiariza con los cambios en las características de maniobrabilidad de la motocicleta, ésta podría volverse inestable y se podría producir un accidente.