

Número de pieza:
KXA00478

Modelos:
Guerrilla 450



ADVERTENCIA: Los accesorios originales de Royal Enfield están diseñados para adaptarse únicamente a la(s) motocicleta(s) específica(s) Royal Enfield que se indican anteriormente. No deben instalarse en ningún otro tipo de motocicleta. Preste especial atención a las advertencias y precauciones que se incluyen en las presentes instrucciones. De lo contrario, el accesorio podría instalarse de forma incorrecta, lo que podría dar lugar a una condición de conducción insegura y a un posible accidente. Si tiene alguna duda, solicite siempre la ayuda de su concesionario autorizado de Royal Enfield.



ADVERTENCIA: Antes de comenzar la instalación de cualquier juego de accesorios, asegúrese de que la motocicleta esté apoyada de forma estable. Si la motocicleta no está correctamente apoyada, se podrían producir daños en la motocicleta o lesiones personales.



ADVERTENCIA: Todas las fijaciones se deben apretar a los valores de par especificados en las presentes instrucciones. Si las fijaciones no se aprietan al par correcto, se podría producir una condición de conducción insegura y un posible accidente.



PRECAUCIÓN: Al instalar cualquier juego de accesorios, se debe tener cuidado. La manipulación incorrecta de los componentes del juego o el uso de herramientas incorrectas podría producir daños en los componentes o en la motocicleta.

NOTA: El contenido de las presentes instrucciones está sujeto a cambios en cualquier momento, sin previo aviso ni responsabilidad. Royal Enfield se reserva el derecho a revisar la información presentada en cualquier momento.

Piezas suministradas: KXA00478

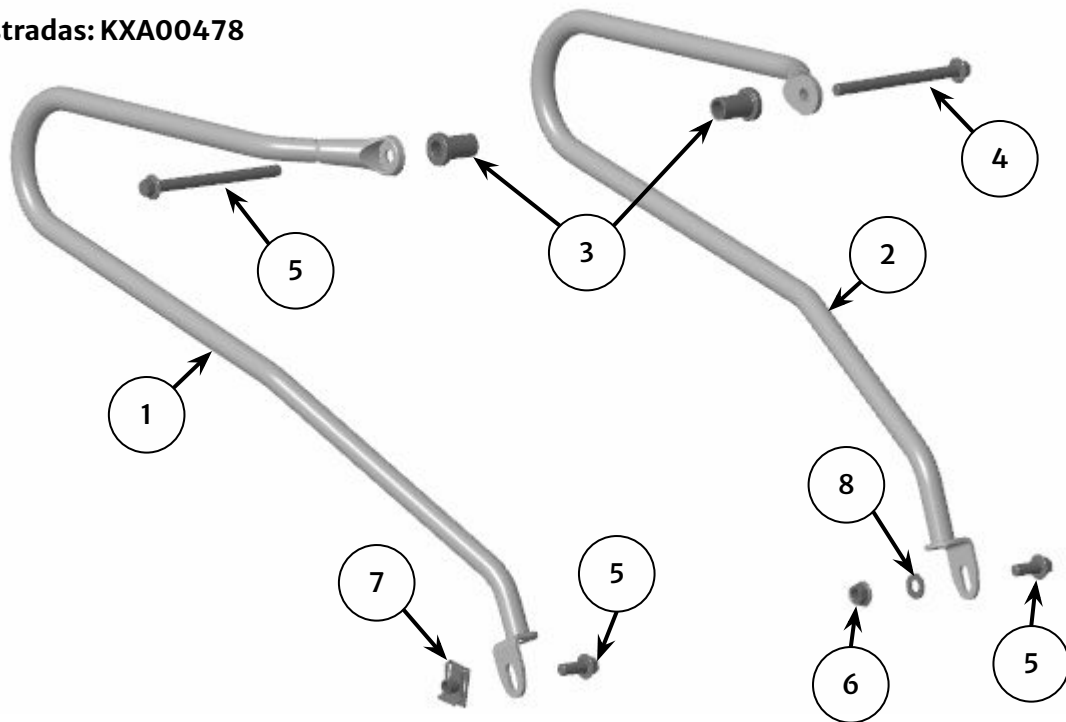

Elemento	Descripción	Cantidad
1	Riel de la alforja, derecho	1
2	Riel de la alforja, izquierdo	1
3	Separador con protuberancia	2
4	Fijación, M8 x 105 mm	2
5	Fijación, M8 x 20 mm	2
6	Tuerca, M8	1
7	Tuerca de presilla, M8	1
8	Arandela	1

1 Retire el sillín tal como se describe en el Manual del propietario.

Retire las fijaciones delanteras que sujetan el asa de agarre derecha (1).

Guarde las tuercas (4) para volver a utilizarlas. Guarde el asa de agarre (1), las fijaciones (2) y las arandelas (3) para volver a utilizarlas si la motocicleta se va a volver a dejar en su estado original.

Repita para el asa de agarre izquierda.



Punta hexagonal de 6 mm y trinquete
Llave de tuercas de 12 mm

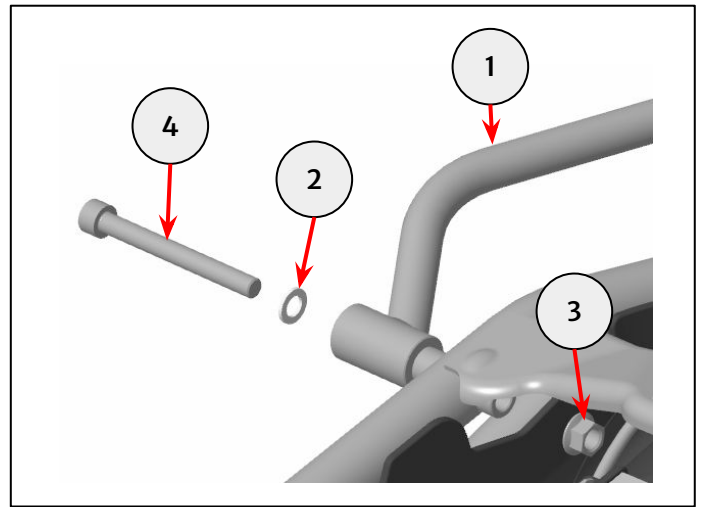

Lado derecho

2 Tome el riel de la alforja derecha (1) y el separador con protuberancia (2) del kit y monte en el soporte del asa de agarre delantero en el bastidor utilizando una fijación M8 x 105 mm (3) del kit y una tuerca M8 (4) retirada en el paso 1.

No apriete completamente la fijación en esta etapa.



Vaso de 10 mm y trinquete
Llave de tuercas de 12 mm

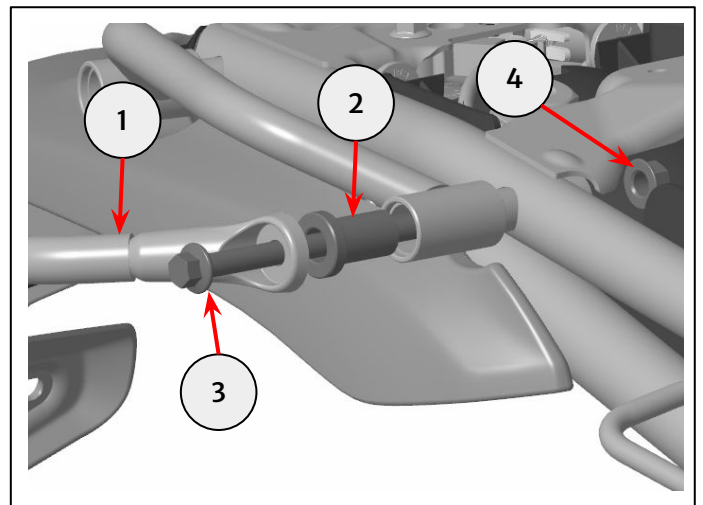

3 Introduzca la tuerca de presilla (1) en el soporte del bastidor, tal y como se muestra. Instale el soporte inferior del riel de la alforja (2) utilizando una fijación M8 x 20 mm (3) del kit.

Apriete las fijaciones superior e inferior a **30 Nm**.

Nota: Apriete la fijación superior a **45 Nm** si se instala junto con el soporte de baúl de los accesorios originales para motocicletas (GMA).



Vaso de 10 mm y llave dinamométrica

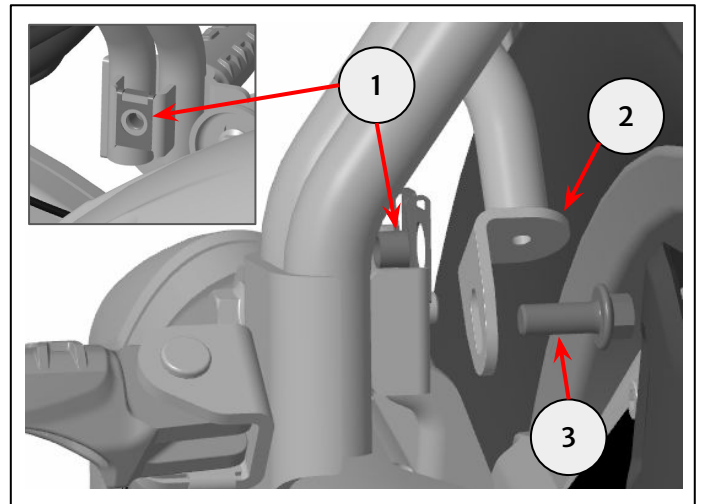

Lado izquierdo

4 Tome el riel de la alforja izquierda (1) y el separador con protuberancia (2) del kit y monte en el soporte del asa de agarre delantero en el bastidor utilizando una fijación M8 x 105 mm (3) del kit y una tuerca M8 (4) retirada en el paso 1.

No apriete completamente la fijación en esta etapa.



Vaso de 10 mm y trinquete
Llave de tuercas de 12 mm

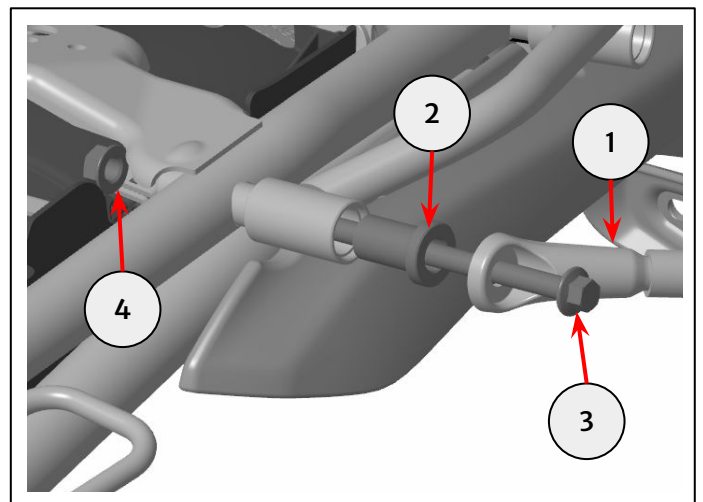

5 Tome una fijación M8 x 20 mm (1), una tuerca (2) y una arandela (3) del kit para fijar el soporte inferior del riel de la alforja (4) al soporte de la estribera del pasajero (5), tal como se muestra.

Apriete las fijaciones superior e inferior a **30 Nm**.

Nota: Apriete la fijación superior a **45 Nm** si se instala junto con el soporte de baúl de los accesorios originales para motocicletas (GMA).



Vaso de 10 mm y llave dinamométrica

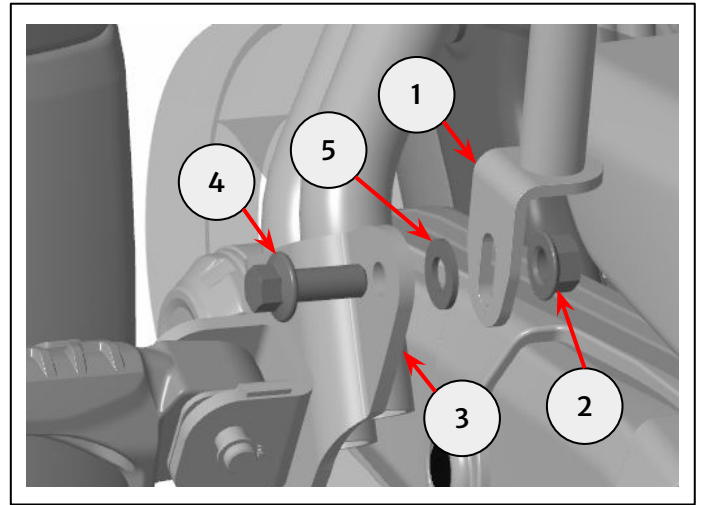

6 Vuelva a colocar el sillín tal como se describe en el Manual del propietario.



ADVERTENCIA: Después de instalar cualquier accesorio original de Royal Enfield, conduzca siempre la motocicleta con precaución y tómese tiempo para familiarizarse con cualquier cambio en las características de maniobrabilidad de la motocicleta. Si no se familiariza con los cambios en las características de maniobrabilidad de la motocicleta, ésta podría volverse inestable y se podría producir un accidente.