

Référence :
KXA00479
KXA00491

Modèles :
Guerrilla 450



AVERTISSEMENT : Les accessoires d'origine Royal Enfield sont conçus pour s'adapter uniquement aux modèles de motos Royal Enfield mentionnées ci-dessus. Ils ne doivent être montés sur aucun autre type de moto. Portez une attention particulière aux avertissements et mises en garde de cette notice. Si vous ne respectez pas ces consignes, l'accessoire peut être mal installé et générer des conditions de conduite dangereuses et un éventuel accident. En cas de doute, demandez toujours l'aide de votre concessionnaire Royal Enfield agréé.



AVERTISSEMENT : Avant de commencer toute installation du kit d'accessoires, assurez-vous que la moto est stabilisée sur un support. Ne pas soutenir correctement la moto risque de l'endommager ou de provoquer des blessures corporelles.



AVERTISSEMENT : Toutes les fixations doivent être serrées aux valeurs de couple spécifiées dans cette notice. Ne pas serrer les fixations au couple correct risque d'entraîner des conditions de conduite dangereuses et un possible accident.



MISE EN GARDE : Des mesures de précaution doivent être prises lors de l'installation de tout kit d'accessoires. Une mauvaise manipulation des composants du kit ou l'utilisation d'outils inadaptés risque d'endommager les pièces ou la moto.

REMARQUE : Le contenu de cette notice peut être modifié à tout moment, sans préavis ni responsabilité. Royal Enfield se réserve le droit de modifier à tout moment les informations présentées.

Pièces fournies : KXA00479/KXA00491

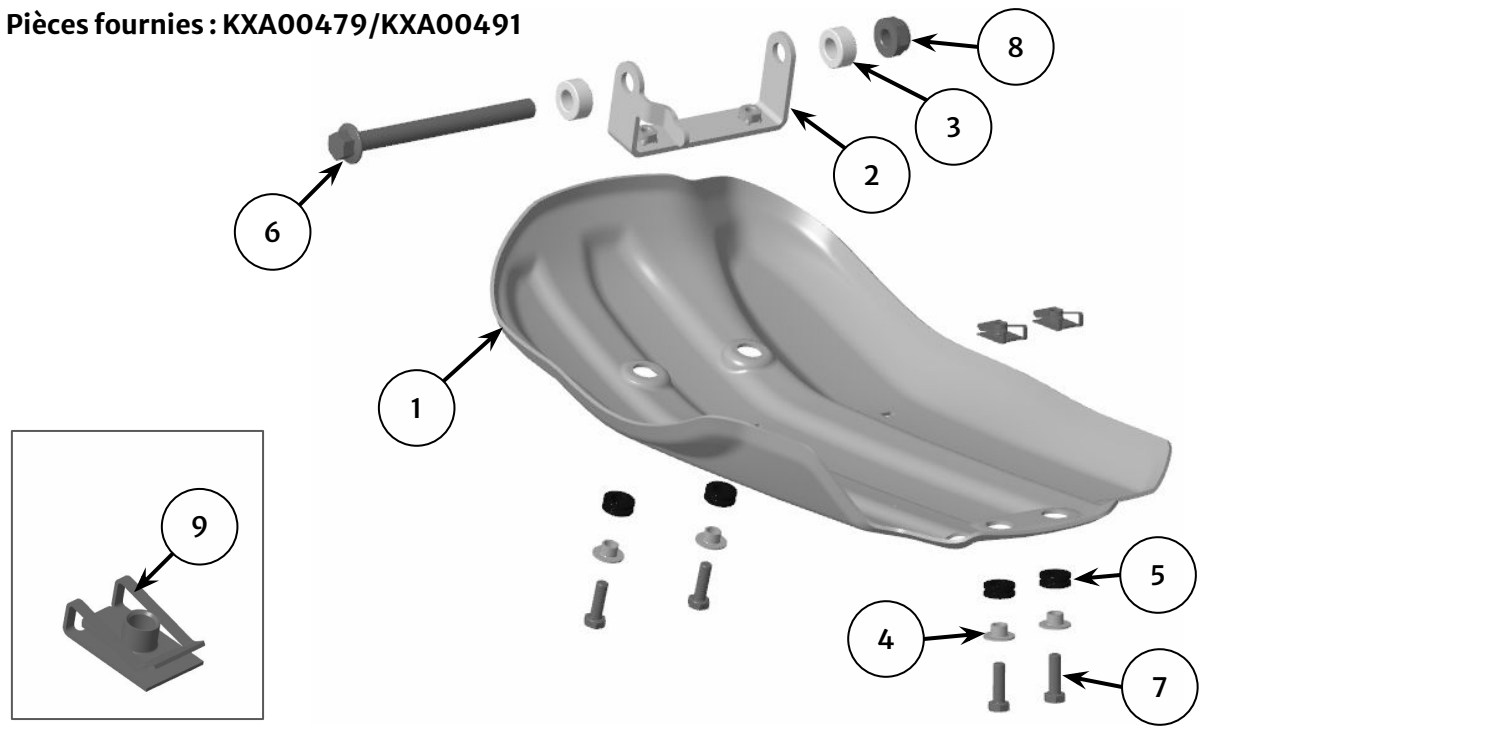

Article	Description	Qté
1	Protection de carter	1
2	Support de montage	1
3	Entretoise, 9 mm	2
4	Manchon à bride	4
5	Œillet en caoutchouc	4
6	Fixation, M10 x 110 mm	1
7	Fixation, M6 x 20 mm	4
8	Écrou, M10	1
9	Écrou de collier, M6	2

1 Placez la moto sur sa béquille centrale, conformément au Manuel du propriétaire, et laissez-la refroidir avant de commencer la pose des accessoires.

2 Déclipsez la durite de vidange du réservoir de carburant (1) du côté arrière gauche de la protection de carter d'origine (2), puis ouvrez les deux fixations (3) de la protection de carter.

Conservez les fixations et la protection de carter pour les réutiliser.

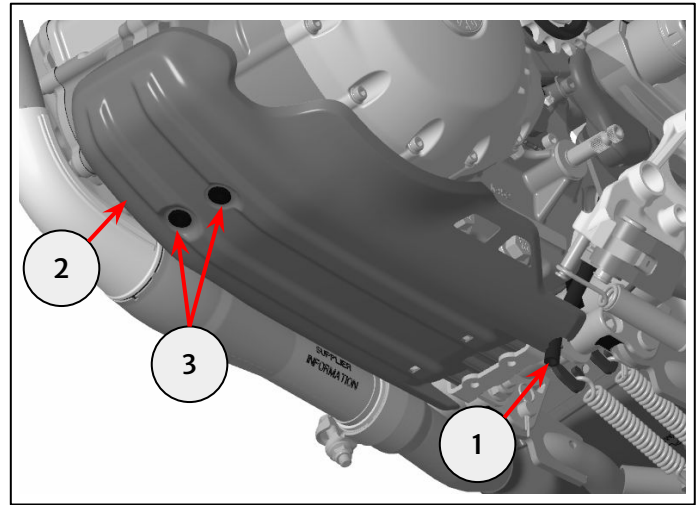
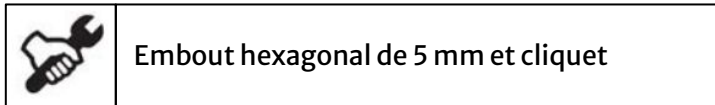

3 Retirez l'écrou (1) et la fixation (2) du support de la protection de carter avant (3). Déposez le support et conservez-le pour le réutiliser.

Conservez les fixations pour pouvoir les réutiliser si la moto est remise dans son état d'origine.

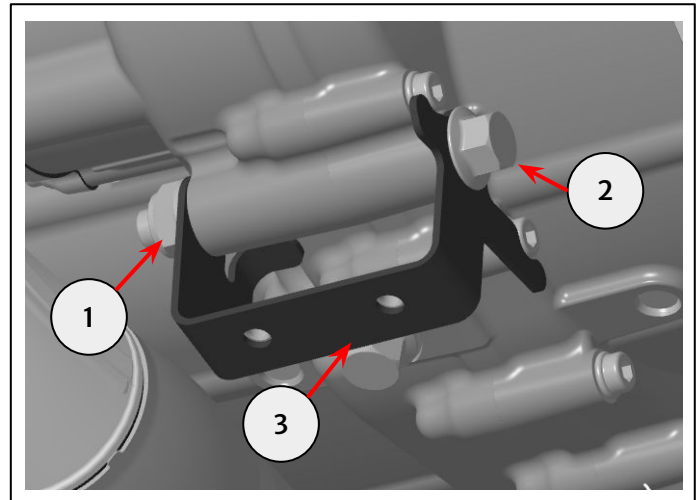
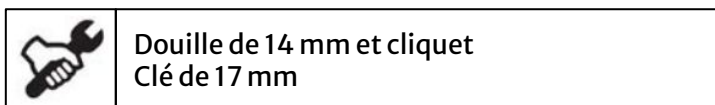

4 Prenez les écrous de collier (1) du kit et montez-les sur le support de montage arrière (2) dans le carter du moteur comme indiqué.

Remarque: Pour un montage sans protection moteur, passez à l'étape 5.
Pour un montage avec protection moteur, passez à l'étape 6.

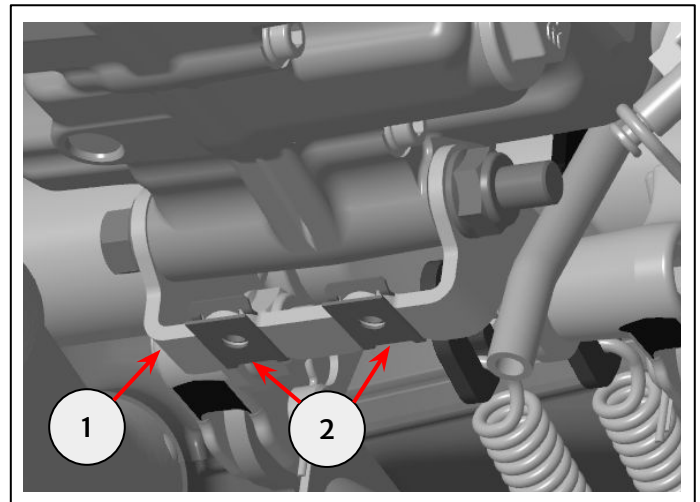

5 Prenez le support de montage avant (1), deux entretoises de 9 mm (2) et assemblez-les au support de montage avant, comme indiqué, à l'aide d'une fixation M10 x 110 mm (3) et d'un écrou M10 (4) du kit.

Alignez le dispositif de positionnement du support de montage avec la tête de fixation à l'intérieur du carter du moteur (5).

Serrez la fixation à **45 Nm**. Passez à l'étape 7.

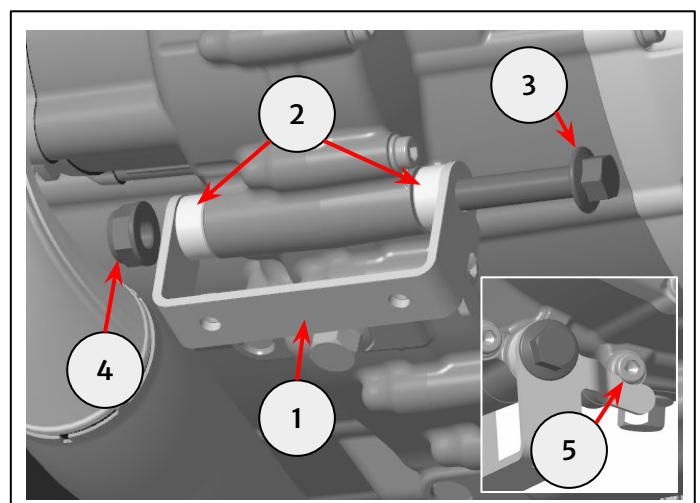

6 Prenez le support de montage avant (1), deux entretoises de 9 mm (2) et assemblez-les au point de montage avant dans le carter du moteur comme indiqué à l'aide d'un écrou M10 (4) du kit et d'une fixation M10 x 120 mm (3) du kit de protection moteur. La fixation doit passer dans la protection moteur gauche (5) et la protection moteur droit (6) comme indiqué.

Alignez le dispositif de positionnement du support de montage avec la tête de fixation à l'intérieur du carter du moteur (7).

Serrez la fixation à **45 Nm**.



Douille hexagonale de 14 mm et clé dynamométrique
Clé de 17 mm

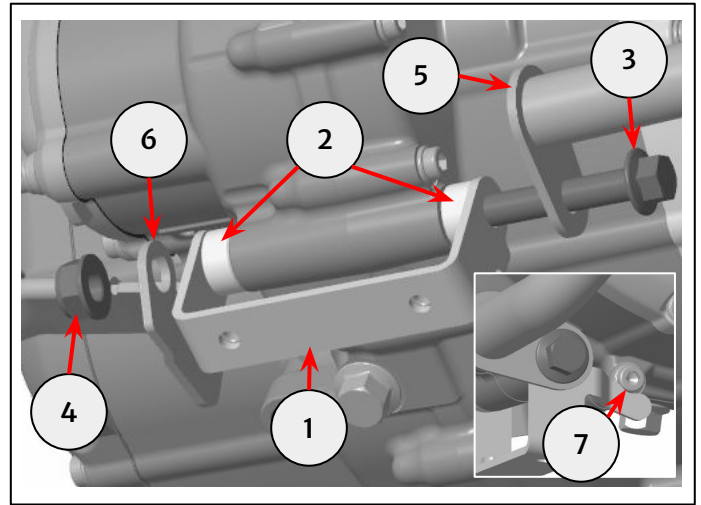

7 Ouvrez la fixation (1) du collier de tuyau de collecteur (2). Ne retirez pas complètement la fixation.



Douille de 12 mm et cliquet
Clé de 12 mm

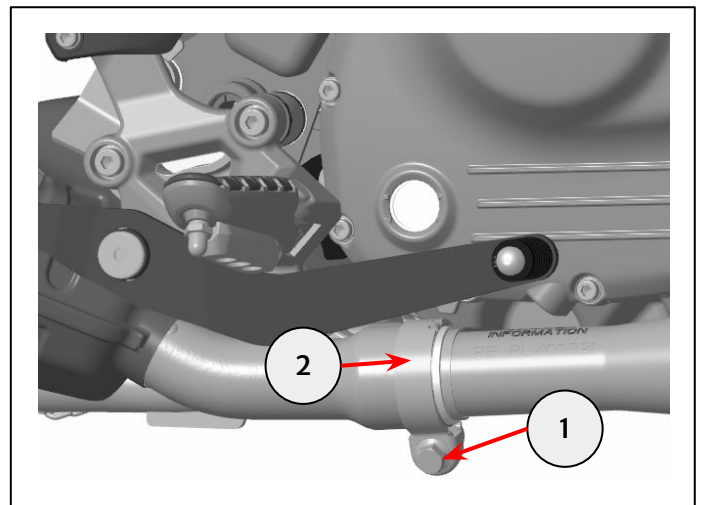

8 Faites pivoter de 90° le collier de tuyau de collecteur (1), comme illustré, puis serrez la fixation (2) et l'écrou (3) à **32 Nm**.



Douille de 12 mm et clé dynamométrique
Clé de 12 mm

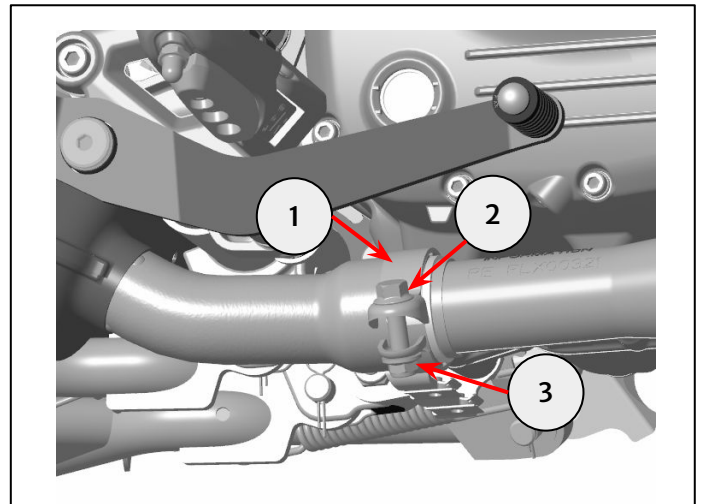

AVERTISSEMENT : Après avoir installé un accessoire d'origine Royal Enfield, conduisez toujours la moto avec prudence et laissez-vous le temps de vous familiariser avec toute modification des caractéristiques de conduite de la moto. Si vous n'êtes pas assez familiarisé avec les caractéristiques de conduite modifiées de la moto, elle risque de devenir instable et de provoquer un accident.

9 Prenez les quatre œillets en caoutchouc (1) du kit et assemblez-les aux trous de montage de la protection de carter (2), comme indiqué.

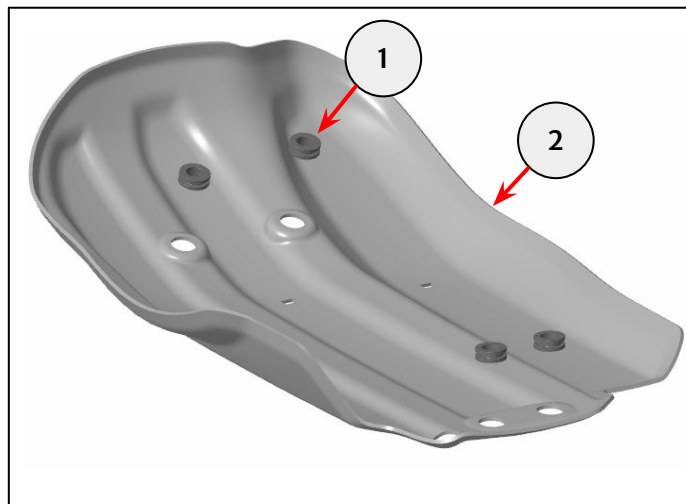

10 Assemblez la protection de carter (1) aux supports de montage avant et arrière à l'aide des quatre manchons à bride (2) et des fixations M6 x 20 mm (3) du kit.

Serrez à **8 Nm**.



Embout hexagonal de 4 mm et clé dynamométrique

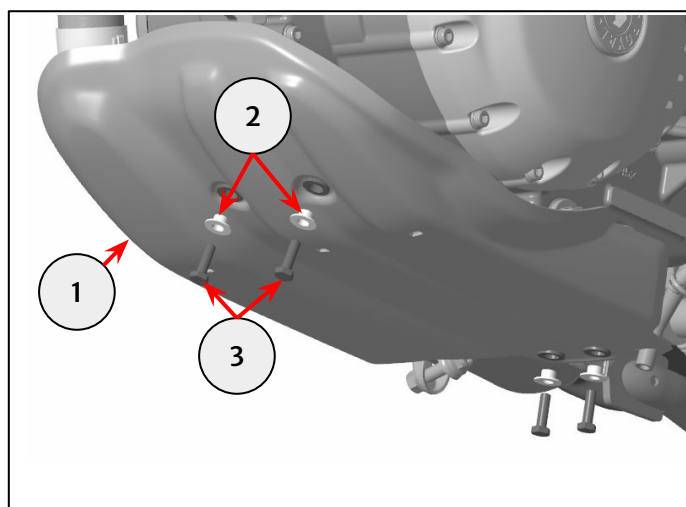

AVERTISSEMENT : Après avoir installé un accessoire d'origine Royal Enfield, conduisez toujours la moto avec prudence et laissez-vous le temps de vous familiariser avec toute modification des caractéristiques de conduite de la moto. Si vous n'êtes pas assez familiarisé avec les caractéristiques de conduite modifiées de la moto, elle risque de devenir instable et de provoquer un accident.