

Teilenummer:
KXA00478

Modelle:
Guerrilla 450



WARNUNG: Originalzubehör von Royal Enfield ist so konzipiert, dass es nur an die oben angegebenen speziellen Royal Enfield Motorräder passt. Es darf nicht in Motorräder anderen Typs eingebaut werden. Achten Sie besonders auf die Hinweise „Warnung“ und „Vorsicht“ in dieser Anleitung. Andernfalls kann es dazu kommen, dass das Zubehör falsch eingebaut wird, was zu unsicheren Fahrbedingungen und einem möglichen Unfall führen kann. Suchen Sie im Zweifelsfall immer Hilfe bei Ihrem Royal Enfield Vertragshändler.



WARNUNG: Stellen Sie sicher, dass das Motorrad stabil abgestützt ist, bevor Sie mit dem Einbau eines Zubehörsatzes beginnen. Wenn das Motorrad nicht richtig abgestützt ist, kann dies zu Schäden am Motorrad oder zu Verletzungen führen.



WARNUNG: Sämtliche Befestigungen müssen auf das in dieser Anleitung angegebene Drehmoment angezogen werden. Werden Befestigungen nicht auf das korrekte Drehmoment angezogen, kann dies zu unsicheren Fahrbedingungen und einem möglichen Unfall führen.



VORSICHT: Beim Einbau von Zubehörsätzen ist mit Vorsicht vorzugehen. Werden Komponenten des Teilesatzes falsch gehandhabt oder falsche Werkzeuge verwendet, könnte dies zu Schäden an Komponenten oder am Motorrad führen.

HINWEIS: Der Inhalt dieser Anleitung kann jederzeit unangekündigt und ohne Übernahme einer Haftung geändert werden. Royal Enfield behält sich das Recht vor, die dargestellten Informationen jederzeit zu überarbeiten.

Mitgelieferte Teile: KXA00478

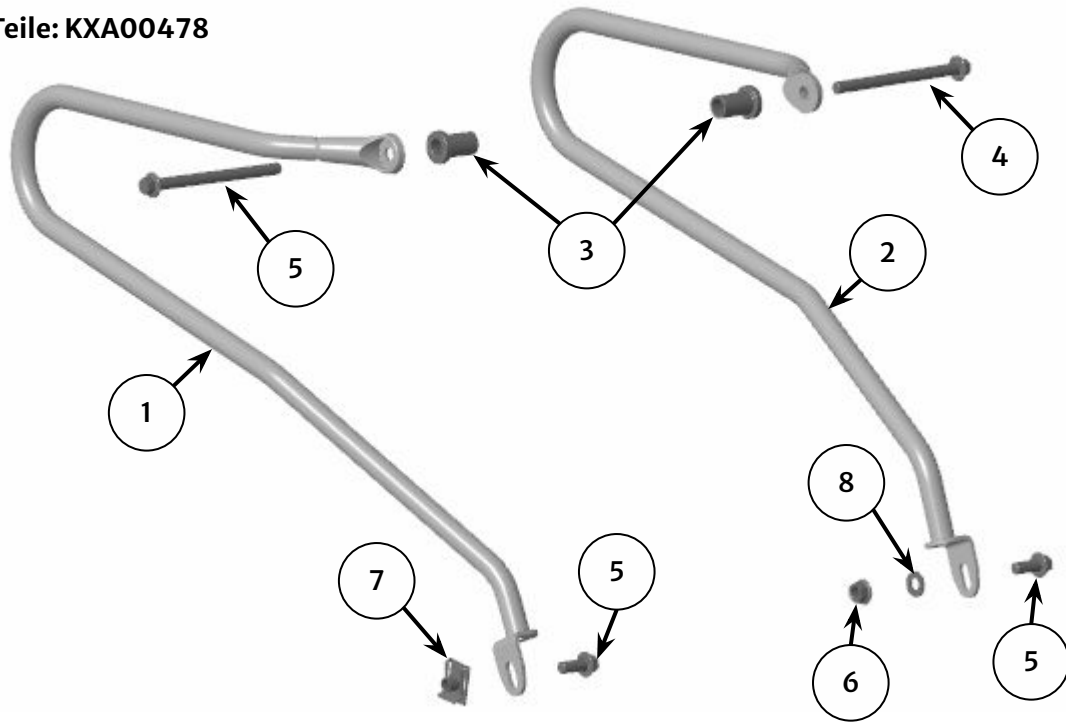

Position	Bezeichnung	Stück
1	Kofferträger, rechts	1
2	Kofferträger, links	1
3	Abstandhalter	2
4	Befestigung, M8 x 105 mm	2
5	Befestigung, M8 x 20 mm	2
6	Mutter, M8	1
7	Klemmmutter, M8	1
8	Unterlegscheibe	1

1 Bauen Sie den Sitz aus, wie im Benutzerhandbuch beschrieben.

Entfernen Sie die vorderen Befestigungen des rechten Haltegriffs (1).

Bewahren Sie die Muttern (4) zur Wiederverwendung auf. Bewahren Sie Haltegriff (1), Befestigungen (2) und Unterlegscheiben (3) für den Fall auf, dass das Motorrad wieder in seinen ursprünglichen Zustand versetzt werden soll.

Wiederholen Sie den Vorgang für den linken Haltegriff.



6-mm-Sechskant-Bit und Ratsche
12-mm-Schraubenschlüssel

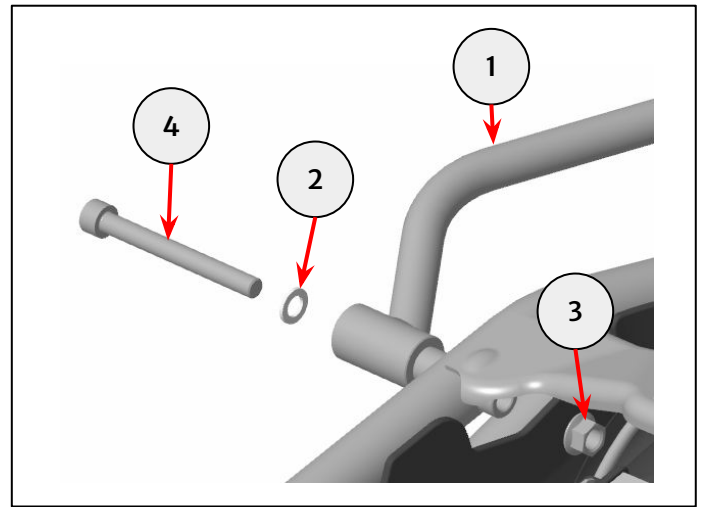

Rechte Seite

2 Nehmen Sie den rechten Kofferträger (1) und den Abstandhalter (2) aus dem Teilesatz und bringen Sie beides mit einer Befestigung M8x105 mm (3) aus dem Teilesatz und einer in Schritt 1 entfernten Mutter M8 (4) an der vorderen Haltegriffhalterung am Rahmen an.

Ziehen Sie die Befestigung zu diesem Zeitpunkt nicht vollständig fest.



10-mm-Steckschlüsseleinsatz und Ratsche
12-mm-Schraubenschlüssel

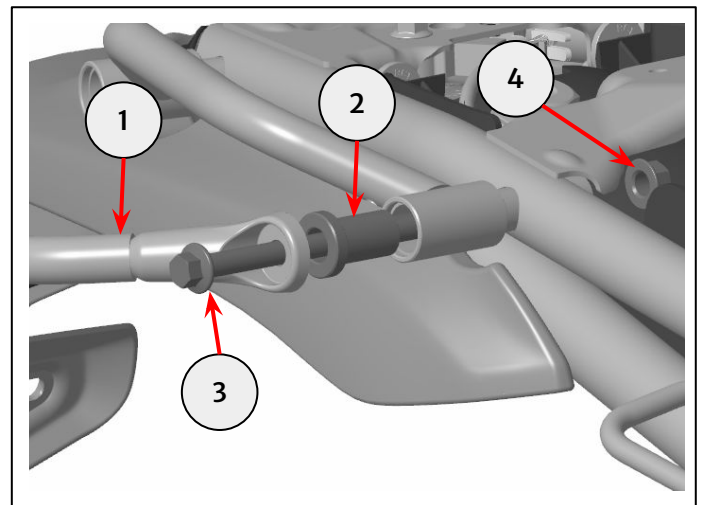

3 Setzen Sie die Klemmmutter (1) wie gezeigt in die Halterung am Rahmen ein. Bringen Sie die untere Halterung des Kofferträgers (2) mit einer Befestigung M8 x 20 mm (3) aus dem Teilesatz an.

Ziehen Sie die obere und untere Befestigung auf **30 Nm** an.

Hinweis: Ziehen Sie die obere Befestigung auf **45 Nm** an, wenn die Montage in Verbindung mit der GMA Top-Box-Gepäckbrücke erfolgt.



10-mm-Steckschlüsseleinsatz und
Drehmomentschlüssel

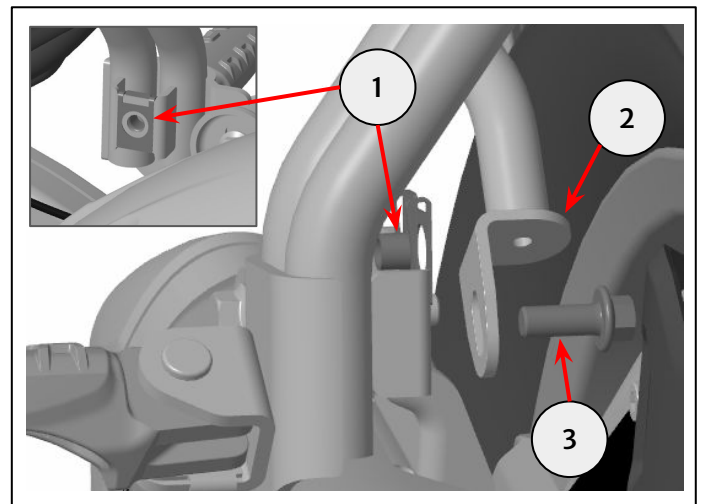

Linke Seite

4 Nehmen Sie den linken Kofferträger (1) und den Abstandhalter (2) aus dem Teilesatz und bringen Sie beides mit einer Befestigung M8x105 mm (3) aus dem Teilesatz und einer in Schritt 1 entfernten Mutter M8 (4) an der vorderen Haltegriffhalterung am Rahmen an.

Ziehen Sie die Befestigung zu diesem Zeitpunkt nicht vollständig fest.



10-mm-Steckschlüsseleinsatz und Ratsche
12-mm-Schraubenschlüssel

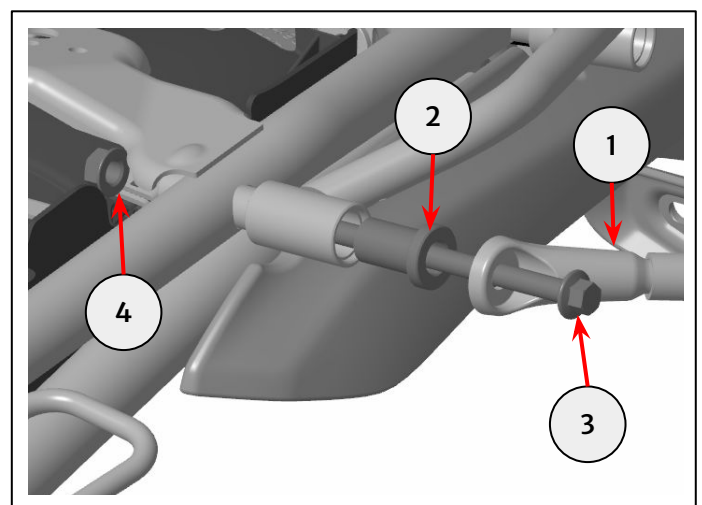

5 Nehmen Sie eine Befestigung M8 x 20 mm (1), Mutter (2) und Unterlegscheibe (3) aus dem Montagesatz und befestigen Sie die untere Halterung des Kofferträgers (4) wie gezeigt an der Beifahrerfußrastenaufhängung (5).

Ziehen Sie die obere und untere Befestigung auf **30 Nm** an.

Hinweis: Ziehen Sie die obere Befestigung auf **45 Nm** an, wenn die Montage in Verbindung mit der GMA Top-Box-Gepäckbrücke erfolgt.



10-mm-Steckschlüsseinsatz und Drehmomentschlüssel

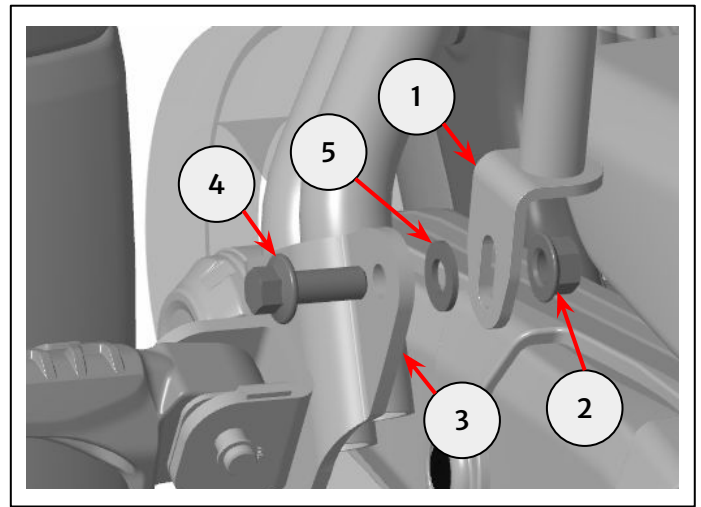

6 Bauen Sie den Sitz wieder ein, wie im Benutzerhandbuch beschrieben.



WARNUNG: Fahren Sie das Motorrad nach dem Einbau von Royal Enfield Originalzubehör immer mit Vorsicht und lassen Sie sich Zeit, um sich mit möglichen Änderungen seiner Fahreigenschaften vertraut zu machen. Wenn Sie sich nicht mit möglichen Änderungen der Fahreigenschaften des Motorrads vertraut machen, kann es instabil werden und es kann zu einem Unfall kommen.