

Número de pieza:
1990535

Modelos:
Interceptor Bear 650
Interceptor (648 cc, todos los modelos)

ADVERTENCIA: Los accesorios originales de Royal Enfield están diseñados para adaptarse únicamente a la(s) motocicleta(s) específica(s) Royal Enfield que se indican anteriormente. No deben instalarse en ningún otro tipo de motocicleta. Preste especial atención a las advertencias y precauciones que se incluyen en las presentes instrucciones. De lo contrario, el accesorio podría instalarse de forma incorrecta, lo que podría dar lugar a una condición de conducción insegura y a un posible accidente. Si tiene alguna duda, solicite siempre la ayuda de su concesionario autorizado de Royal Enfield.

ADVERTENCIA: Antes de comenzar la instalación de cualquier juego de accesorios, asegúrese de que la motocicleta esté apoyada de forma estable. Si la motocicleta no está correctamente apoyada, se podrían producir daños en la motocicleta o lesiones personales.

ADVERTENCIA: Todas las fijaciones se deben apretar a los valores de par especificados en las presentes instrucciones. Si las fijaciones no se aprietan al par correcto, se podría producir una condición de conducción insegura y un posible accidente.

PRECAUCIÓN: Al instalar cualquier juego de accesorios, se debe tener cuidado. La manipulación incorrecta de los componentes del juego o el uso de herramientas incorrectas podría producir daños en los componentes o en la motocicleta.

NOTA: El contenido de las presentes instrucciones está sujeto a cambios en cualquier momento, sin previo aviso ni responsabilidad. Royal Enfield se reserva el derecho a revisar la información presentada en cualquier momento.

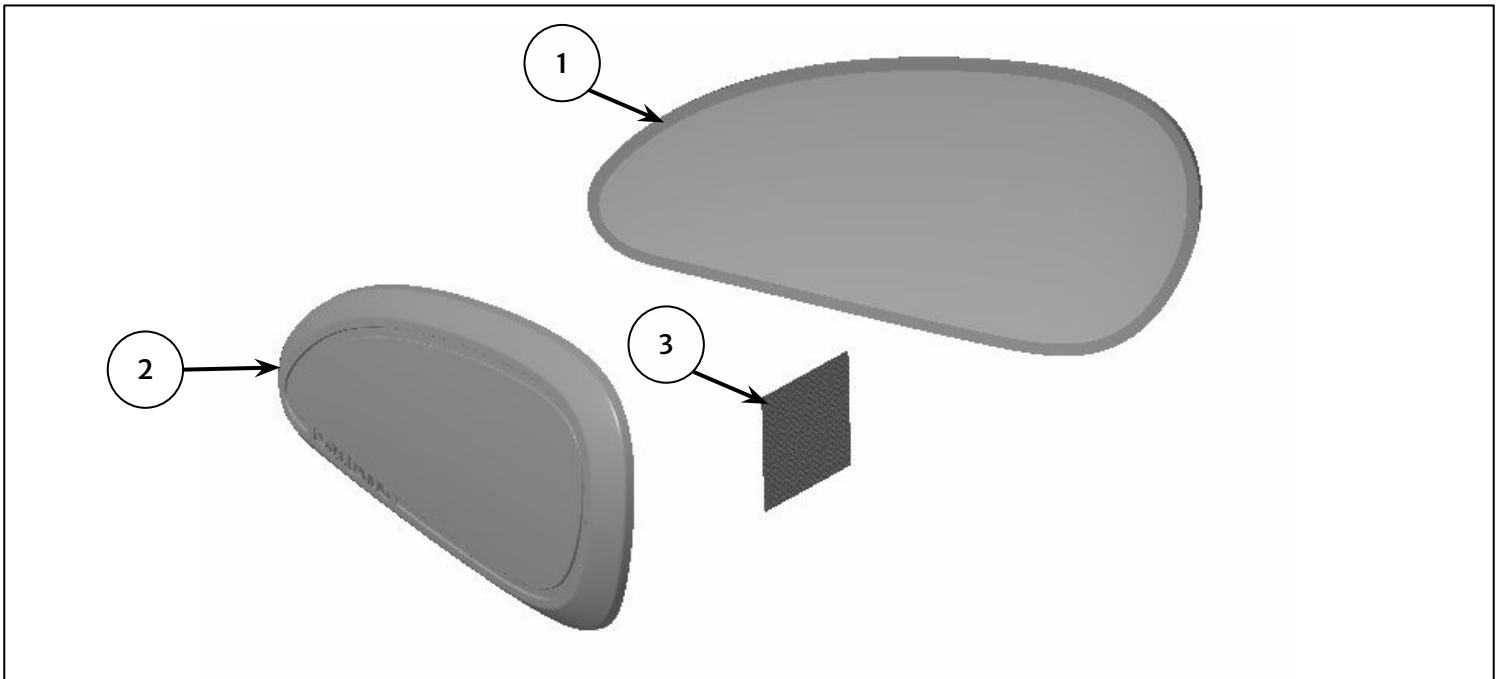

Elemento	Descripción	Cantidad
1	Protector del depósito, izquierdo	1
2	Protector del depósito, derecho	1
3	Paño de limpieza	1

1 Con el paño de limpieza suministrado, limpie el depósito de combustible (1) por el lado izquierdo en la zona dentada que se muestra (2).

Nota: La temperatura mínima de aplicación del adhesivo es de 15°C.

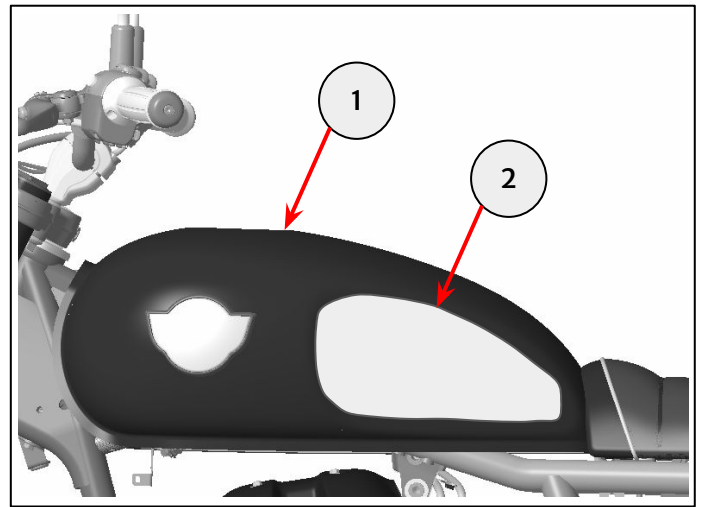

2 Repita la limpieza para el lado derecho en la zona indicada (1).

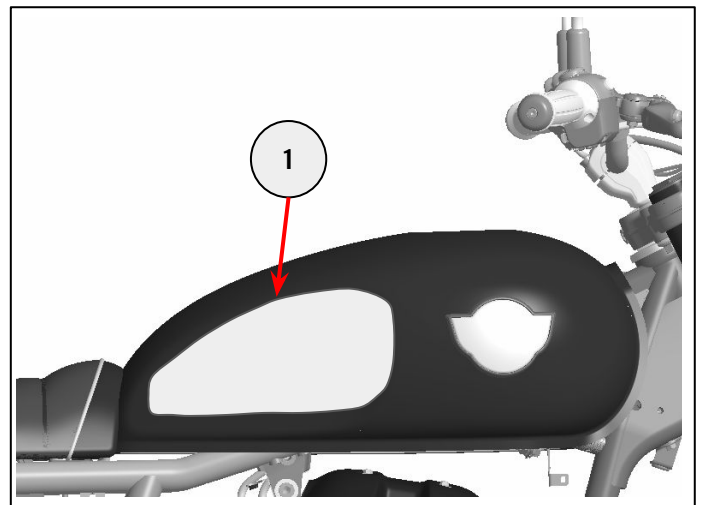

3 Tome el protector del depósito izquierdo (1) (observe que hay una "L" en el plástico rojo del protector del depósito izquierdo) y retire la capa adhesiva posterior. Alinee con cuidado el protector del depósito, a 22 mm del radio del depósito de combustible (2) y a 24 mm del borde inferior del depósito (3). El protector del depósito se asentará completamente dentro de la hendidura del depósito de combustible.

Aplique una presión firme y uniforme con la mano en toda la superficie del protector del depósito, empezando por el centro para evitar que el aire quede atrapado. Mantenga durante un minuto para asegurarse de que se consigue una buena unión.

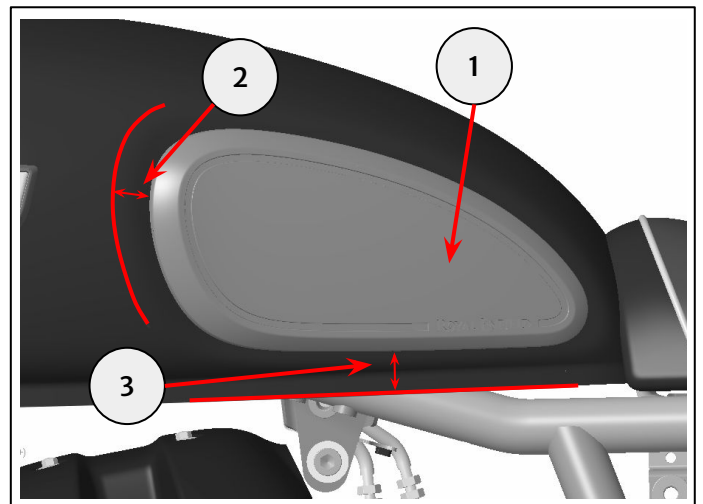

4 Repita el paso 3 para el protector del depósito derecho (1). Compruebe ambos lados para ver si hay espacios de aire y presione estas áreas si procede.

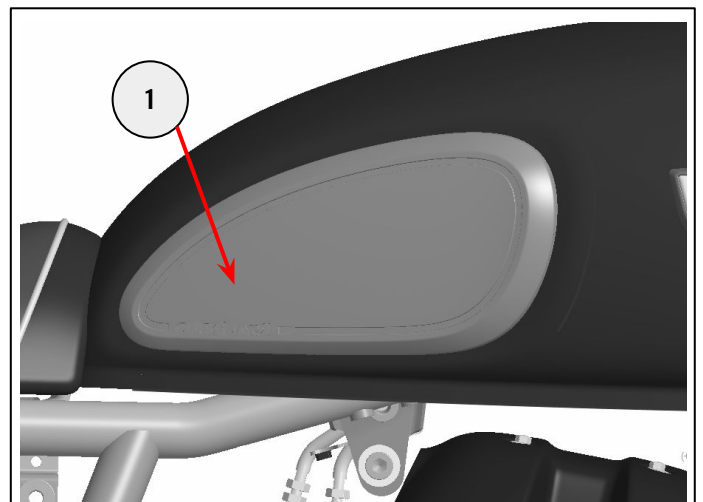

5 Deje secar los protectores del depósito durante 24 horas a una temperatura ambiente de entre 15°C y 30°C antes de utilizarlos.

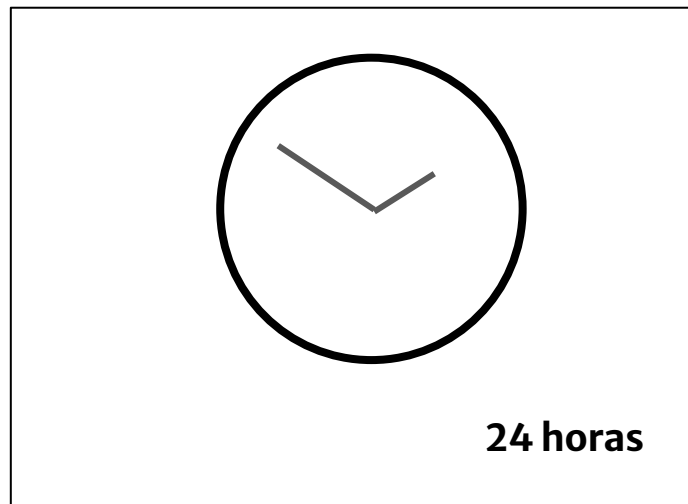

ADVERTENCIA: Después de instalar cualquier accesorio original de Royal Enfield, conduzca siempre la motocicleta con precaución y tómese tiempo para familiarizarse con cualquier cambio en las características de maniobrabilidad de la motocicleta. Si no se familiariza con los cambios en las características de maniobrabilidad de la motocicleta, ésta podría volverse inestable y se podría producir un accidente.