

Numero di parte:

KXA00479

KXA00491

Modelli:

Guerrilla 450



AVVERTENZA: gli accessori originali Royal Enfield sono progettati per essere montati esclusivamente sui modelli Royal Enfield sopra elencati. Non devono essere montati su altri modelli. Prestare particolare attenzione alle avvertenze e alle precauzioni riportate in queste istruzioni. Se queste istruzioni non vengono rispettate il montaggio dell'accessorio potrebbe non essere corretto e provocare situazioni di guida pericolose o incidenti. In caso di dubbio rivolgersi a una concessionaria autorizzata Royal Enfield.



AVVERTENZA: prima di iniziare a montare qualsiasi accessorio assicurarsi che la motocicletta sia supportata in modo stabile. In caso contrario la motocicletta potrebbe cadere causando danni o lesioni al personale.



AVVERTENZA: tutte le viti devono essere serrate ai valori di coppia riportati in queste istruzioni. Il mancato serraggio alla coppia prescritta potrebbe provocare situazioni di guida pericolose o incidenti.



ATTENZIONE: prestare attenzione durante il montaggio del kit accessorio. Un'errata manipolazione dei componenti o l'utilizzo di utensili non appropriati potrebbe causare danni ai componenti o alla motocicletta stessa.

NOTA: il contenuto di queste istruzioni può essere modificato in qualsiasi momento senza preavviso. Royal Enfield si riserva il diritto di rivedere le informazioni qui riportate in qualsiasi momento.

Parti fornite: KXA00479 / KXA00491

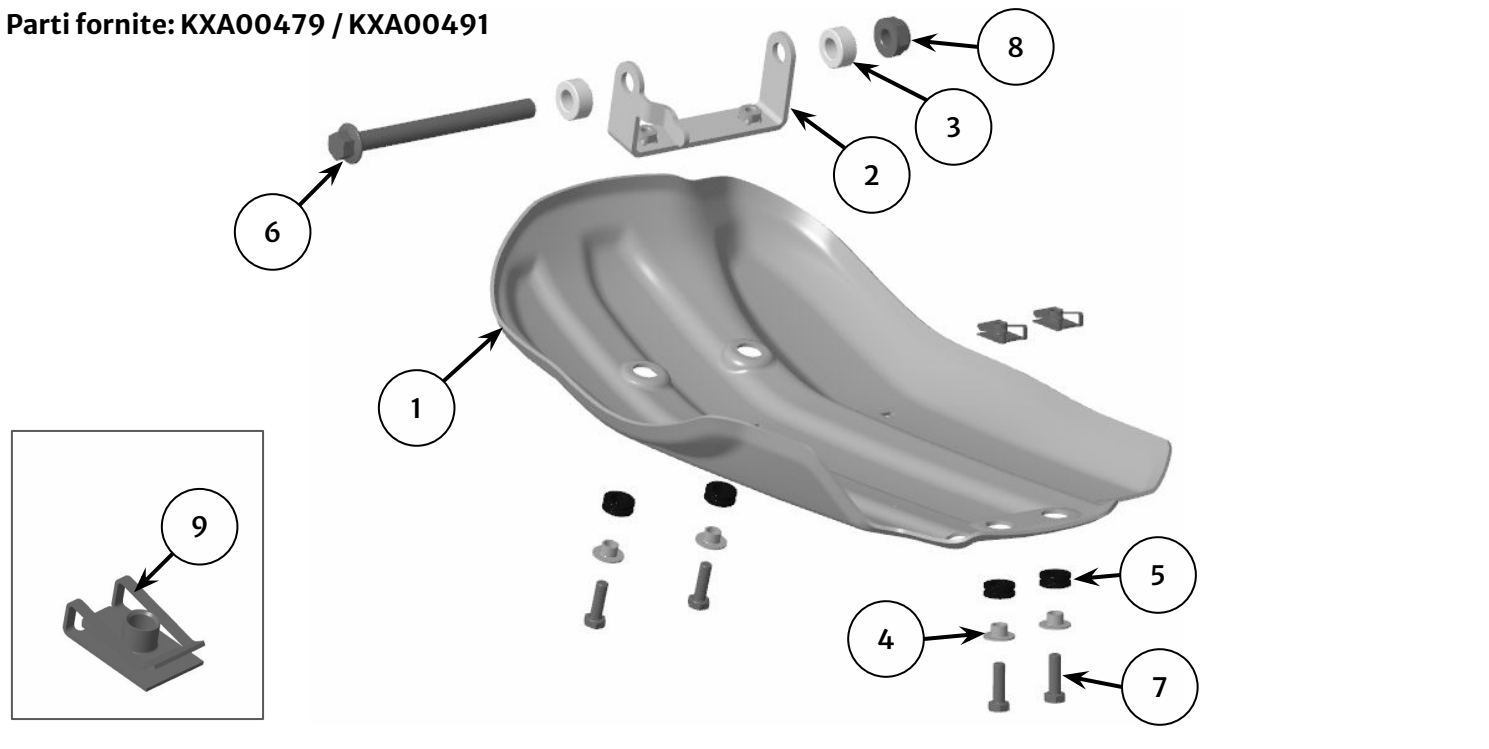

Articolo	Descrizione	Q.tà
1	Paracolpi	1
2	Staffa di montaggio	1
3	Distanziale, 9 mm	2
4	Manicotto flangiato	4
5	Gommino	4
6	Vite, M10 x 110 mm	1
7	Vite, M6 x 20 mm	4
8	Dado, M10	1
9	Dado con fermo, M6	2

1 Posizionare la motocicletta sul cavalletto centrale come indicato sul manuale e lasciarla raffreddare prima di iniziare a montare gli accessori.

2 Sganciare il tubo di drenaggio del serbatoio del carburante (1) dal lato sinistro posteriore del paracolpi originale (2) e togliere le due viti (3) che fissano il paracolpi.

Conservare viti e paracolpi per il riutilizzo.

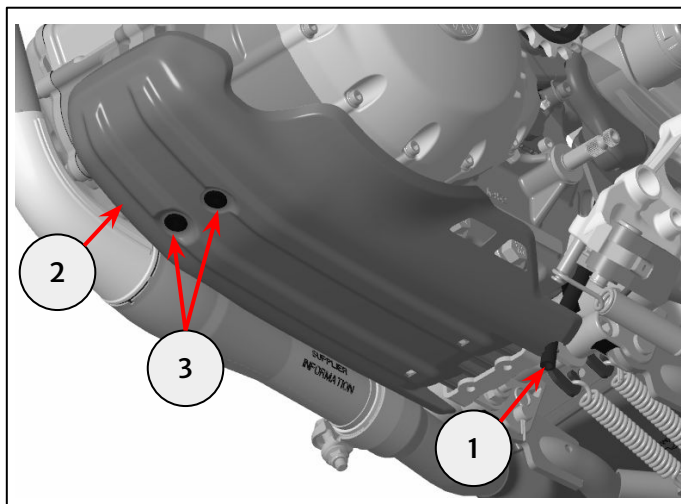
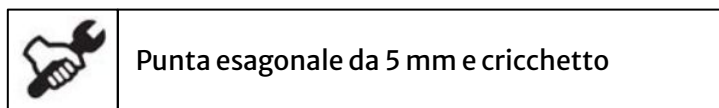

3 Rimuovere il dado (1) e la vite (2) che serrano la staffa del paracolpi anteriore (3). Rimuovere la staffa e conservarla per il riutilizzo.

Conservare le viti per il riutilizzo se la motocicletta deve essere riportata allo stato originale.

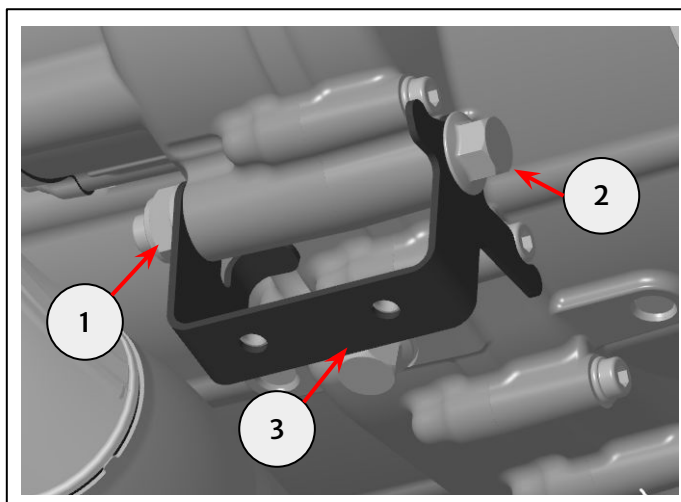
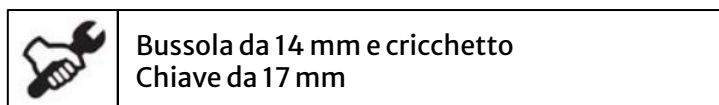

4 Prendere i dadi con fermo (1) dal kit e montarli sulla staffa di montaggio posteriore (2) nel carter motore, come mostrato.

Nota: Per il montaggio senza paramotore passare al punto 5.

Per il montaggio con paramotore passare al punto 6.

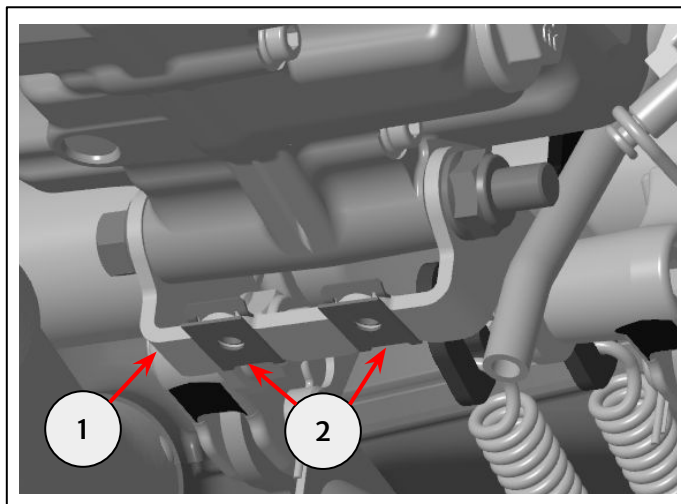

5 Prendere la staffa di montaggio anteriore (1), due distanziali da 9 mm (2) e assemblarli alla staffa di montaggio anteriore come illustrato utilizzando una vite M10 x 110 mm (3) e un dado M10 (4) forniti nel kit.

Allineare l'elemento di centraggio della staffa di montaggio alla testa della vite all'interno del carter motore (5).

Serrare la vite a **45 Nm**. Passare al punto 7.

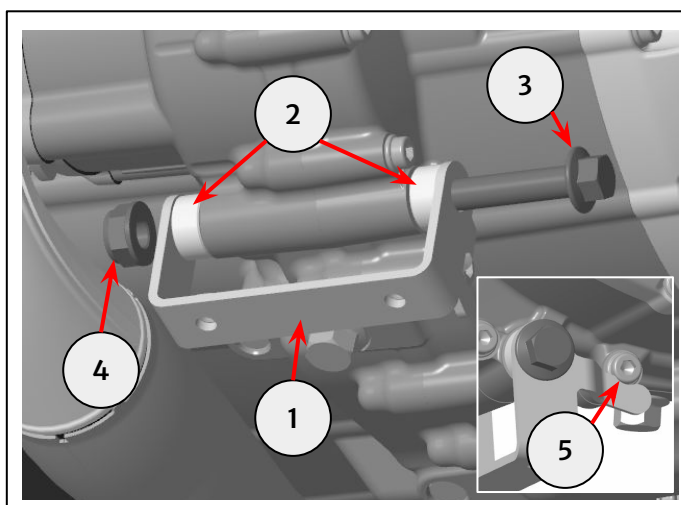
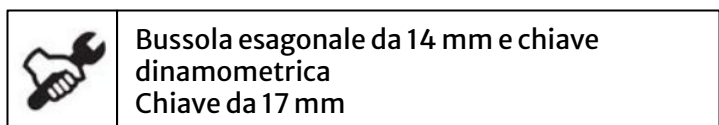

6 Prendere la staffa di montaggio anteriore (1), due distanziali da 9 mm (2) e assemblarla al punto di montaggio anteriore nel carter motore come mostrato, utilizzando un dado M10 (4) fornito nel kit e una vite M10 x 120 mm (3) fornito nel kit paramotore. La vite deve passare attraverso il paramotore sinistro (5) e il paramotore destro (6) come mostrato.

Allineare l'elemento di centraggio della staffa di montaggio alla testa della vite all'interno del carter motore (7).

Serrare la vite a **45 Nm**.



Bussola esagonale da 14 mm e chiave dinamometrica
Chiave da 17 mm

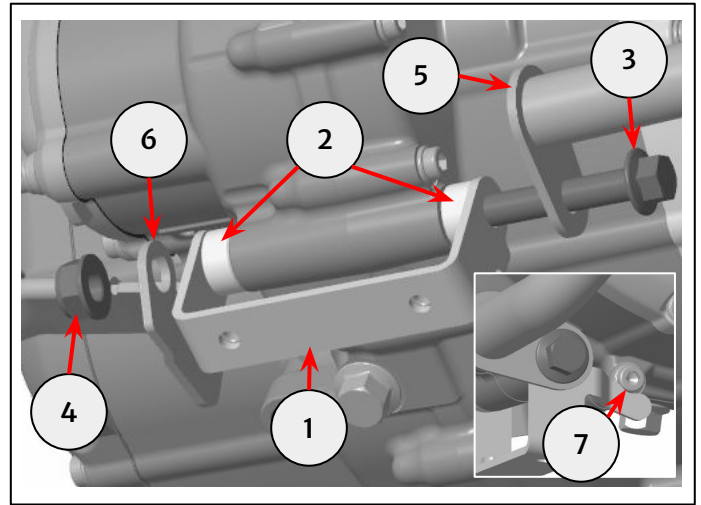

7 Rimuovere la vite (1) che fissa il morsetto del collettore di scarico (2). Non rimuovere completamente la vite.



Bussola da 12 mm e cricchetto
Chiave da 12 mm

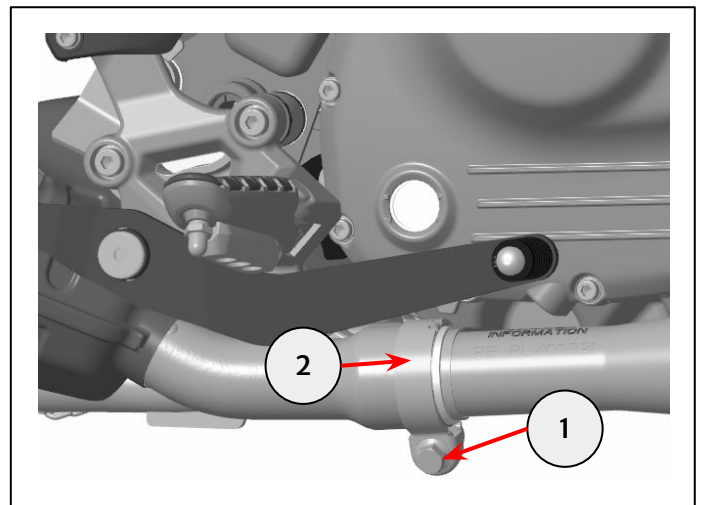

8 Ruotare il morsetto del collettore di scarico (1) di 90° come mostrato e serrare la vite (2) e il dado (3) a **32 Nm**.



Bussola da 12 mm e chiave dinamometrica
Chiave da 12 mm

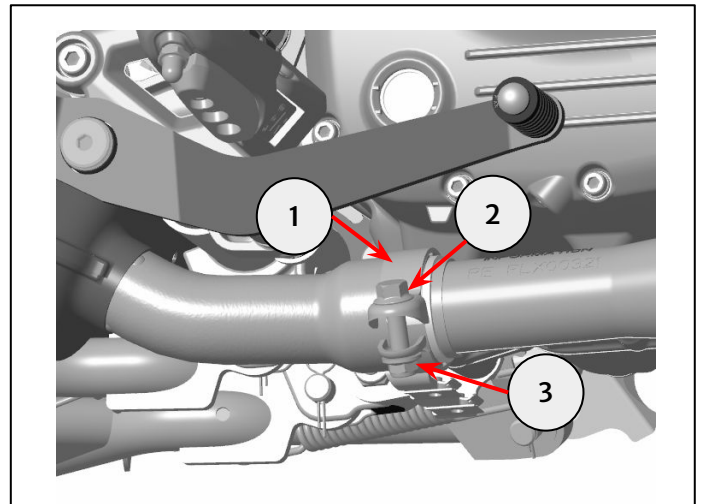

AVVERTENZA: Dopo aver installato un accessorio originale Royal Enfield, raccomandiamo di guidare con prudenza e di prendere confidenza con le nuove caratteristiche di maneggevolezza della motocicletta. Se non si prende la giusta confidenza con le nuove caratteristiche di maneggevolezza, la motocicletta potrebbe risultare instabile e causare un incidente.

9 Prendere i quattro gommini (1) dal kit e assemblarli ai fori di montaggio sul paracolpi (2), come illustrato.

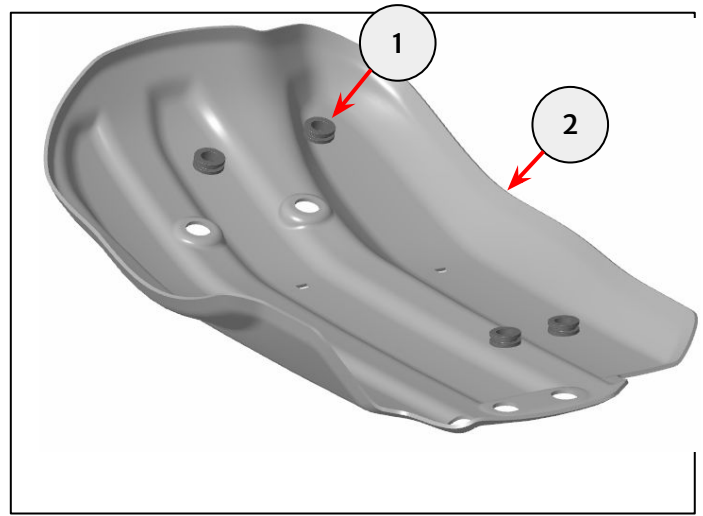

10 Assemblare il paracolpi (1) alle staffe di montaggio anteriori e posteriori utilizzando i quattro manicotti flangiati (2) e le viti M6 x 20 mm (3) forniti nel kit.

Serrare a **8 Nm**.



Punta esagonale da 4 mm e chiave
dinamometrica

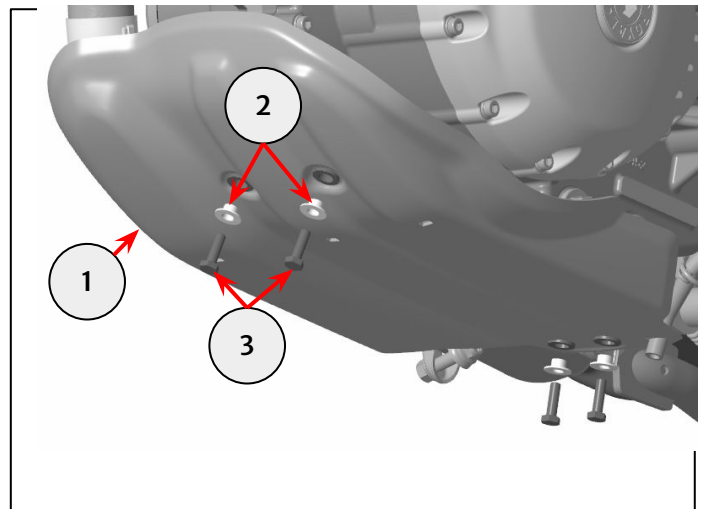

AVVERTENZA: Dopo aver installato un accessorio originale Royal Enfield, raccomandiamo di guidare con prudenza e di prendere confidenza con le nuove caratteristiche di maneggevolezza della motocicletta. Se non si prende la giusta confidenza con le nuove caratteristiche di maneggevolezza, la motocicletta potrebbe risultare instabile e causare un incidente.