

Teilenummer:
1990535

Modelle:
Interceptor Bear 650
Interceptor (648 cm³, alle Modelle)

! WARNUNG: Originalzubehör von Royal Enfield ist so konzipiert, dass es nur an die oben angegebenen speziellen Royal Enfield Motorräder passt. Es darf nicht in Motorräder anderen Typs eingebaut werden. Achten Sie besonders auf die Hinweise „Warnung“ und „Vorsicht“ in dieser Anleitung. Andernfalls kann es dazu kommen, dass das Zubehör falsch eingebaut wird, was zu unsicheren Fahrbedingungen und einem möglichen Unfall führen kann. Suchen Sie im Zweifelsfall immer Hilfe bei Ihrem Royal Enfield Vertragshändler.

! WARNUNG: Stellen Sie sicher, dass das Motorrad stabil abgestützt ist, bevor Sie mit dem Einbau eines Zubehörsatzes beginnen. Wenn das Motorrad nicht richtig abgestützt ist, kann dies zu Schäden am Motorrad oder zu Verletzungen führen.

! WARNUNG: Sämtliche Befestigungen müssen auf das in dieser Anleitung angegebene Drehmoment angezogen werden. Werden Befestigungen nicht auf das korrekte Drehmoment angezogen, kann dies zu unsicheren Fahrbedingungen und einem möglichen Unfall führen.

! VORSICHT: Beim Einbau von Zubehörsätzen ist mit Vorsicht vorzugehen. Werden Komponenten des Teilesatzes falsch gehandhabt oder falsche Werkzeuge verwendet, könnte dies zu Schäden an Komponenten oder am Motorrad führen.

HINWEIS: Der Inhalt dieser Anleitung kann jederzeit unangekündigt und ohne Übernahme einer Haftung geändert werden. Royal Enfield behält sich das Recht vor, die dargestellten Informationen jederzeit zu überarbeiten.

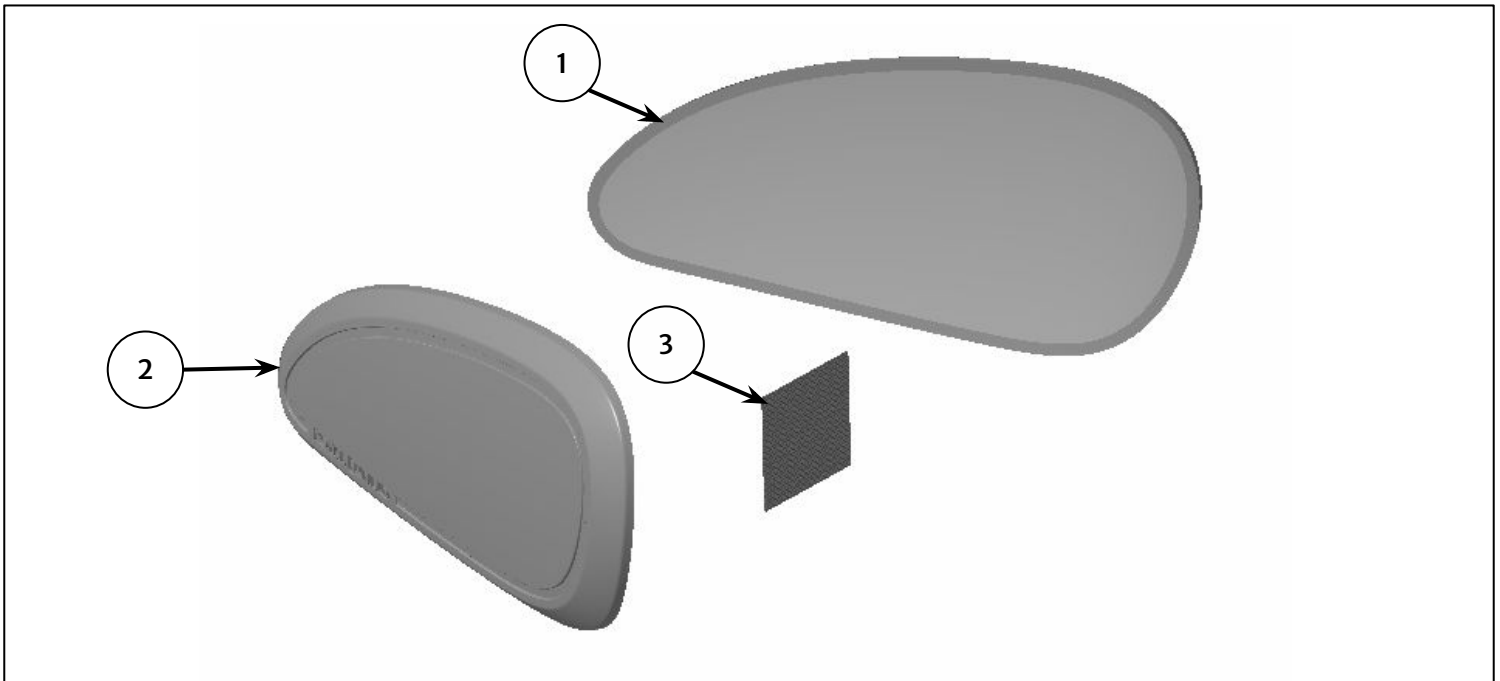

Position	Bezeichnung	Stück
1	Tank Pad, links	1
2	Tank Pad, rechts	1
3	Reinigungstuch	1

1 Reinigen Sie die gezeigte Vertiefung (2) auf der linken Seite des Kraftstofftanks (1) mit dem mitgelieferten Reinigungstuch.

Hinweis: Die Mindesttemperatur zum Aufbringen des Klebers beträgt 15°C.

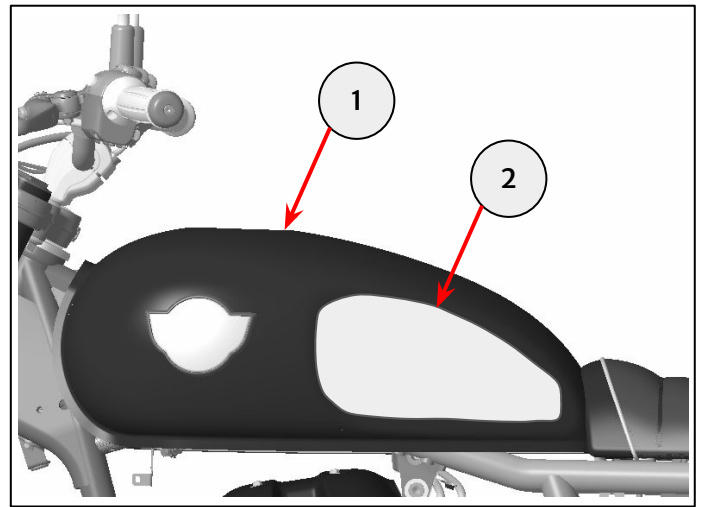

2 Wiederholen Sie den Reinigungsvorgang in dem gezeigten Bereich (1) auf der rechten Seite.

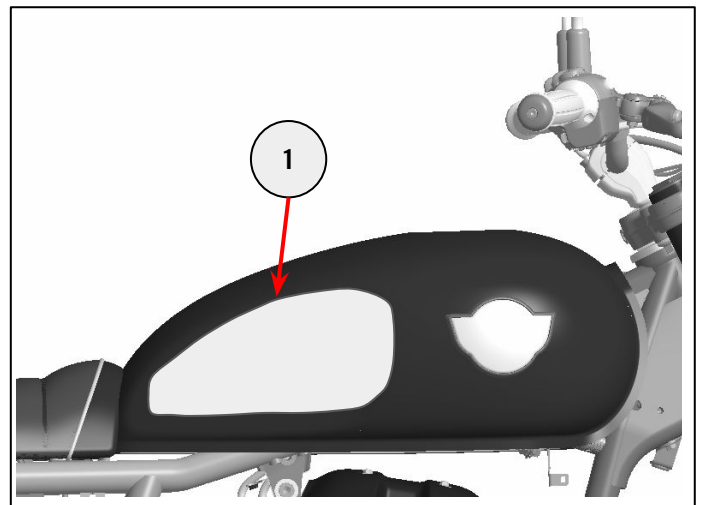

3 Entfernen Sie die selbstklebende Schutzfolie von der Rückseite eines linken Tank Pads (1) (das durch ein „L“ auf dem roten Kunststoff gekennzeichnet ist). Richten Sie das Tank Pad sorgfältig so aus, dass es 22 mm Abstand zum Tankradius (2) und 24 mm Abstand zur Unterkante (3) des Tanks hat. Das Tank Pad sitzt dann vollständig in der Vertiefung des Kraftstofftanks.

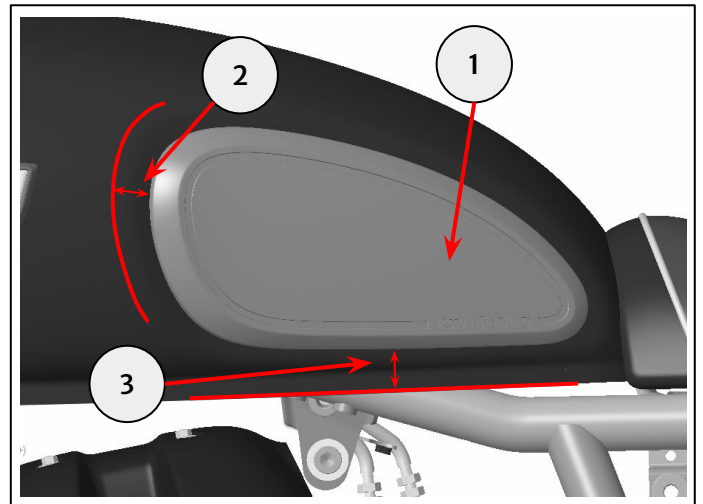

Üben Sie mit der Hand einen festen und gleichmäßigen Druck auf die gesamte Oberfläche des Tank Pads aus und beginnen Sie dabei in der Mitte, um Lufteinschlüsse zu verhindern. Halten Sie alles eine Minute lang, um für eine gute Klebewirkung zu sorgen.

4 Wiederholen Sie Schritt 3 für das rechte Tank Pad (1). Prüfen Sie auf beiden Seiten auf Lufteinschlüsse und drücken Sie diese Bereiche gegebenenfalls aus.

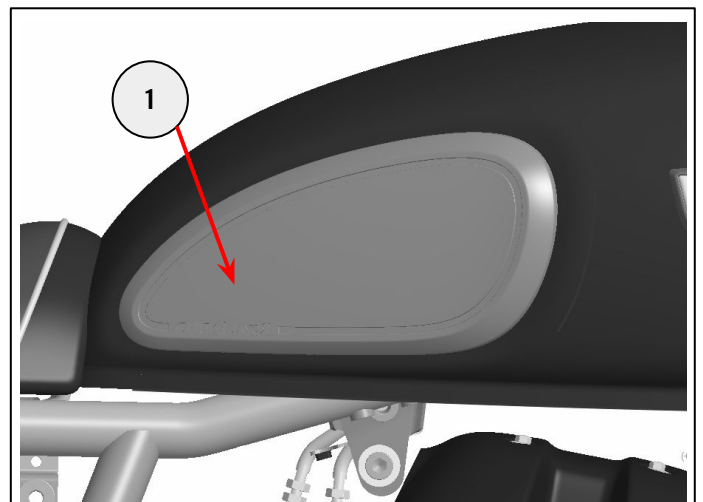

5 Lassen Sie die Tank Pads vor der Verwendung 24 Stunden lang bei einer Umgebungstemperatur zwischen 15°C und 30°C aushärten.

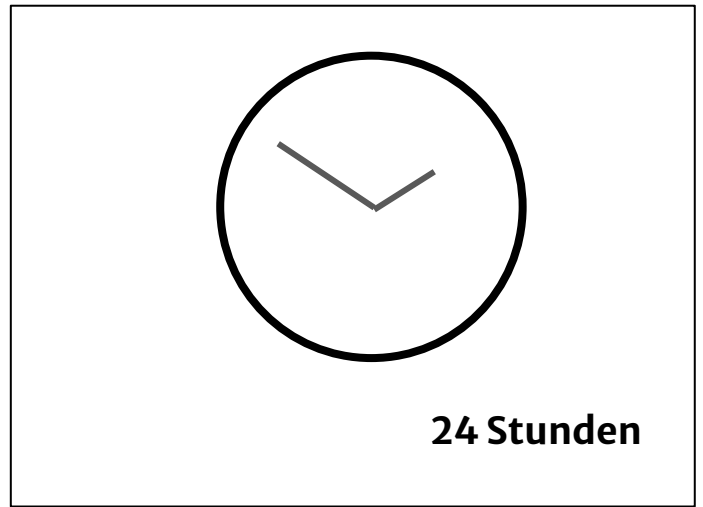

WARNUNG: Fahren Sie das Motorrad nach dem Einbau von Royal Enfield Originalzubehör immer mit Vorsicht und lassen Sie sich Zeit, um sich mit möglichen Änderungen seiner Fahreigenschaften vertraut zu machen. Wenn Sie sich nicht mit möglichen Änderungen der Fahreigenschaften des Motorrads vertraut machen, kann es instabil werden und es kann zu einem Unfall kommen.