

Teilenummer:

KXA00126

Modelle:

BSVI Hunter

Mit FIN ME3J3D5FEN1



WARNUNG: Originalzubehör von Royal Enfield ist so konzipiert, dass es nur an die oben angegebenen speziellen Royal Enfield Motorräder passt. Es darf nicht in Motorräder anderen Typs eingebaut werden. Achten Sie besonders auf die Hinweise „Warnung“ und „Vorsicht“ in dieser Anleitung. Andernfalls kann es dazu kommen, dass das Zubehör falsch eingebaut wird, was zu unsicheren Fahrbedingungen und einem möglichen Unfall führen kann. Suchen Sie im Zweifelsfall immer Hilfe bei Ihrem Royal Enfield Vertragshändler.



WARNUNG: Stellen Sie sicher, dass das Motorrad stabil abgestützt ist, bevor Sie mit dem Einbau eines Zubehörsatzes beginnen. Wenn das Motorrad nicht richtig abgestützt ist, kann dies zu Schäden am Motorrad oder zu Verletzungen führen.



WARNUNG: Sämtliche Befestigungen müssen auf das in dieser Anleitung angegebene Drehmoment angezogen werden. Werden Befestigungen nicht auf das korrekte Drehmoment angezogen, kann dies zu unsicheren Fahrbedingungen und einem möglichen Unfall führen.



VORSICHT: Beim Einbau von Zubehörsätzen ist mit Vorsicht vorzugehen. Werden Komponenten des Teilesatzes falsch gehandhabt oder falsche Werkzeuge verwendet, könnte dies zu Schäden an Komponenten oder am Motorrad führen.

HINWEIS: Der Inhalt dieser Anleitung kann jederzeit unangekündigt und ohne Übernahme einer Haftung geändert werden. Royal Enfield behält sich das Recht vor, die dargestellten Informationen jederzeit zu überarbeiten.

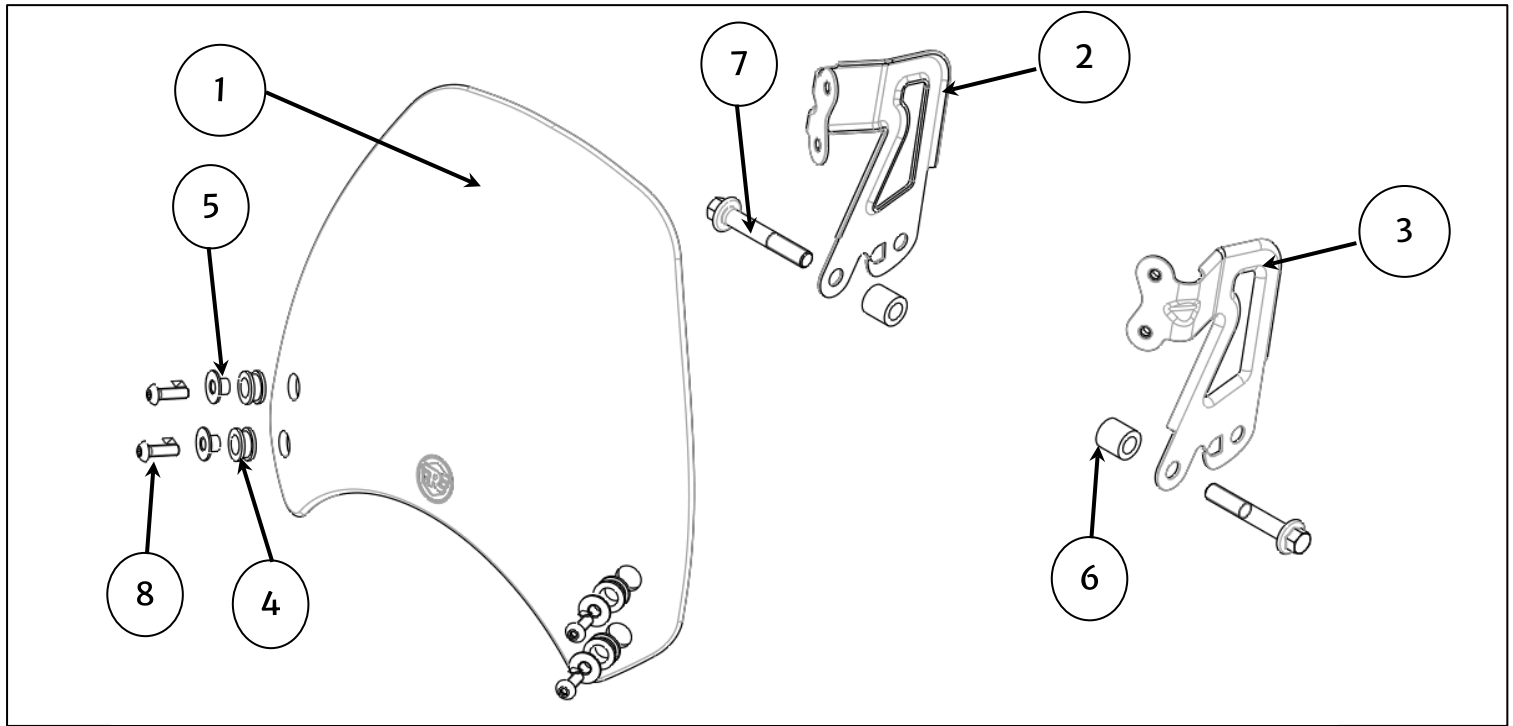

Position	Bezeichnung	Stück
1	Getönter Flyscreen	1
2	Flyscreen-Halterung, links	1
3	Flyscreen-Halterung, rechts	1
4	Tülle	4
5	Flanscheinsatz	4
6	Abstandhalter	2
7	Befestigung, M8 x 45 mm	2
8	Befestigung, M5 x 16 mm	4

HINWEIS: Gehen Sie sicher, dass die Zündung ausgeschaltet ist, bevor Sie mit dem Einbau beginnen. Entfernen Sie die rechte Seitenabdeckung und klemmen Sie den Minuspol von der Batterie ab, wie im Benutzerhandbuch beschrieben.

1 Entfernen Sie die Befestigungen (1) auf der linken und rechten Seite der Scheinwerfereinheit und nehmen Sie den Scheinwerfer vorsichtig ab. Bewahren Sie die Befestigungen zur Wiederverwendung auf. Stecken Sie den Scheinwerfer-Anschlussstecker vom Fahrzeug-Anschlussstecker ab.

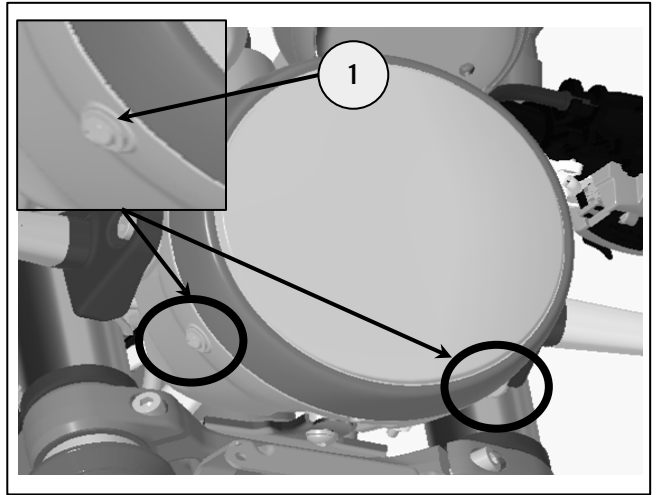
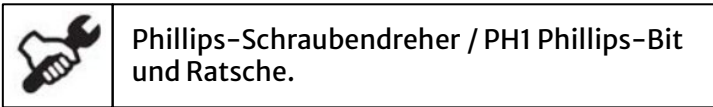

2 Lösen Sie die Befestigungen (2) im Inneren der Scheinwerfereinheit und entfernen Sie die Abdeckung (1). Stecken Sie die Anschlussstecker für den rechten und linken Blinker im Inneren der Scheinwerfereinheit ab. Bewahren Sie Abdeckung und Befestigungen zur Wiederverwendung auf.

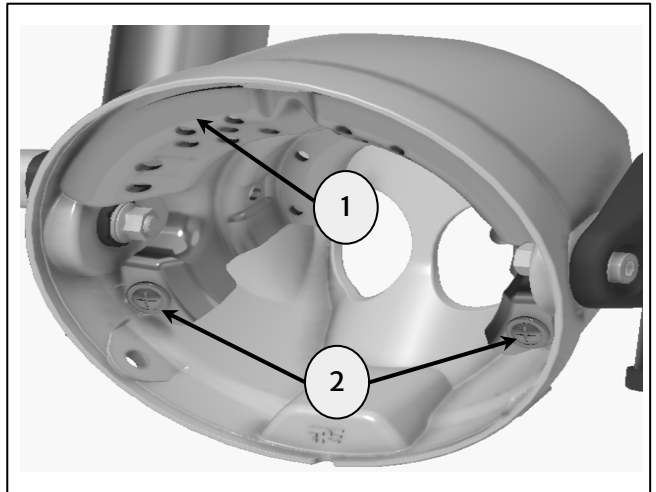
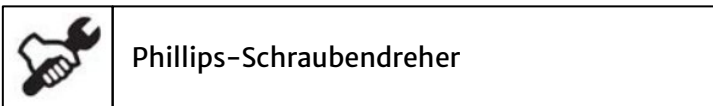

3 Entfernen Sie die Befestigung (1), Mutter (2) und Unterlegscheibe (3) von der rechten Seite der Scheinwerferhalterung (halten Sie die Mutter von innerhalb der Scheinwerfereinheit gegen). Bewahren Sie Befestigungen und Mutter zur Wiederverwendung auf und wiederholen Sie den Schritt für den linken Blinker.

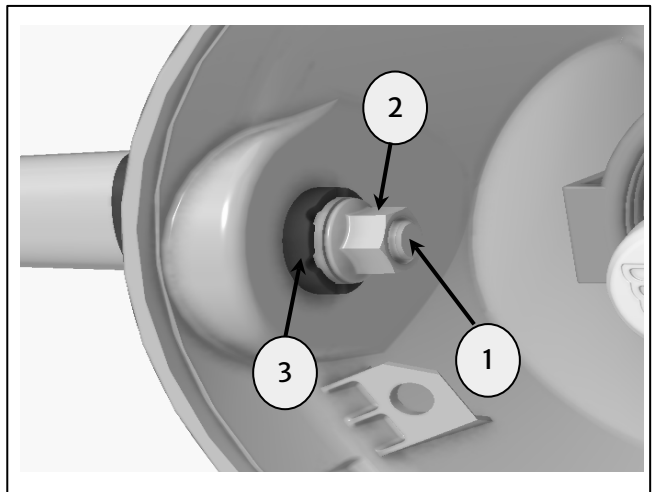

4 Drehen Sie die rechte Halterung (1) nach außen, lösen Sie die Mutter (2) und nehmen Sie den Blinker von der Halterung ab. Wiederholen Sie den Schritt für die linke Seite. Bewahren Sie die Muttern zur Wiederverwendung auf.

HINWEIS: Falls GMA LED-Blinker (KXA00095/96) eingebaut werden, siehe bitte auch Anleitung KXL00100.

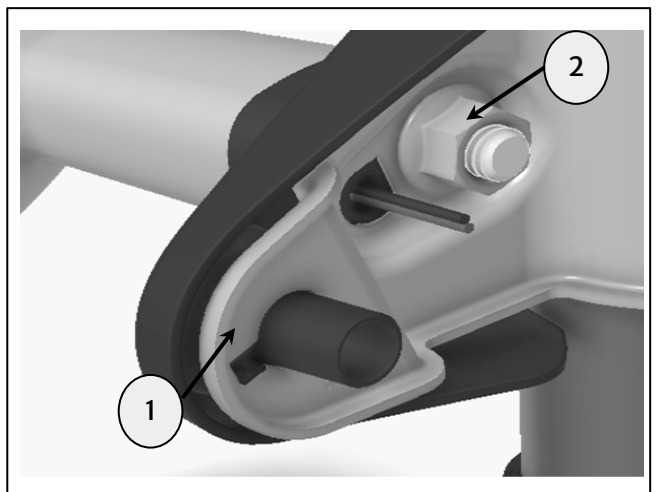
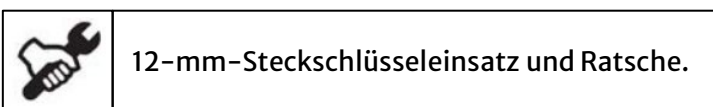

5 Führen Sie das Blinkerkabel mit dem roten Stecker (1) durch die D-förmige Öffnung der rechten Flyscreen-Halterung (2). Setzen Sie den Abstandhalter (3) wie gezeigt zwischen Flyscreen-Halterung und Scheinwerferhalterung.

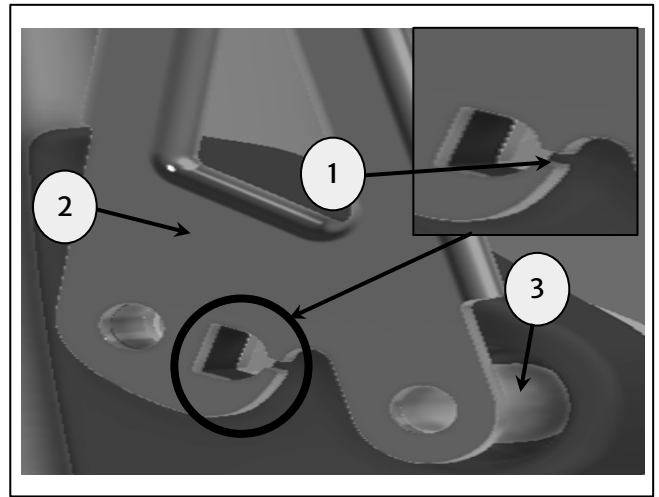

6 Befestigen Sie den Blinker und verwenden Sie dafür die Mutter (1) aus Schritt 4. Anzugsmoment **6 Nm**. Halten Sie Blinker und Isolator mit einem 24-mm-Schraubenschlüssel, während Sie die Mutter (1) festziehen.

	12-mm-Steckschlüsseleinsatz und Drehmomentschlüssel. 24-mm-Schraubenschlüssel.
--	---

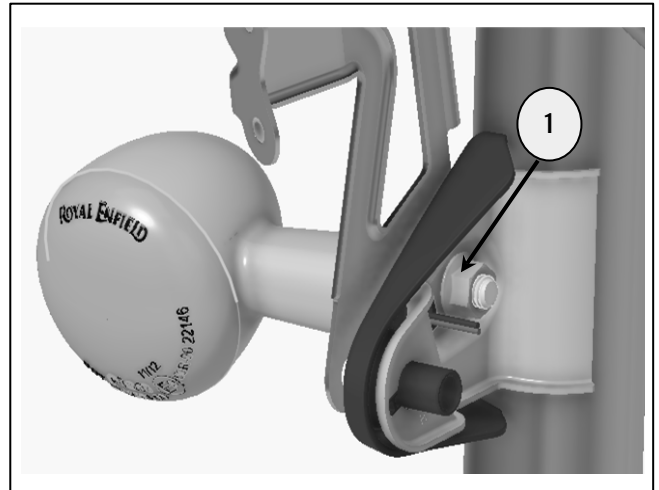

7 Wiederholen Sie Schritt 5 bis 6 auf der linken Seite, mit dem Blinkerkabel mit dem grünen Stecker und der linken Flyscreen-Halterung (1).

	12-mm-Steckschlüsseleinsatz und Drehmomentschlüssel. 24-mm-Schraubenschlüssel.
--	---

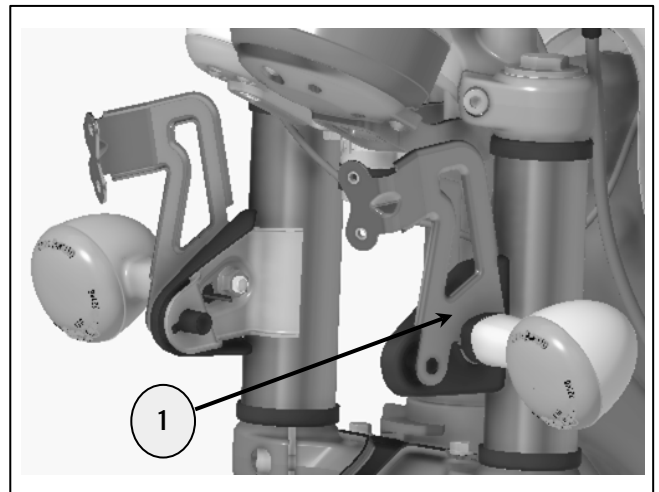

8 Bringen Sie die Scheinwerferereinheit samt Halterung wieder an. Anzugsmoment **10 Nm**. Verwenden Sie dabei Befestigungen M8 x 45 mm (1) aus dem Montagesatz und die in Schritt 3 aufbewahrten Muttern (2) und Unterlegscheiben (3) (halten Sie die Mutter (2) von innerhalb der Scheinwerferereinheit gegen). Führen Sie das Verfahren nicht gleichzeitig auf der linken und rechten Seite durch.

	10-mm-Steckschlüsseleinsatz und Drehmomentschlüssel. 12-mm-Schraubenschlüssel.
--	---

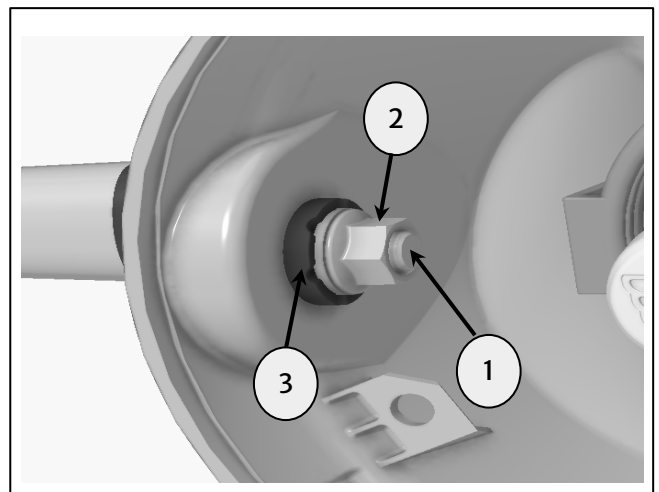

9 Schließen Sie die Blinkerstecker an die Fahrzeugstecker im Inneren der Scheinwerfereinheit an (rot an rot und grün an grün). Bringen Sie die Abdeckung (1) mit den in Schritt 2 aufbewahrten Befestigungen (2) wieder im Inneren der Scheinwerfereinheit an.

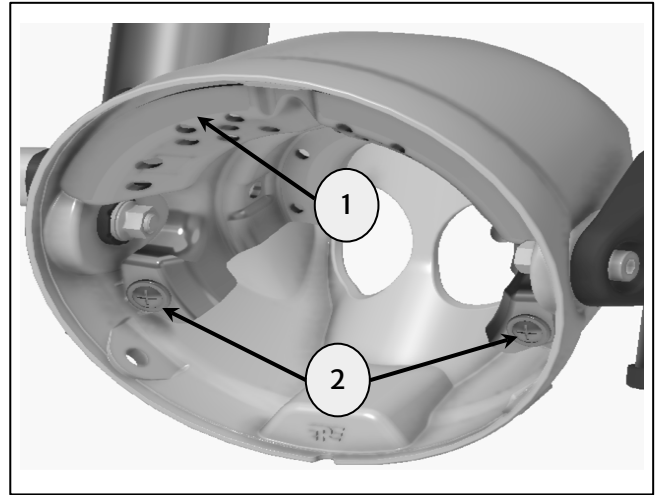
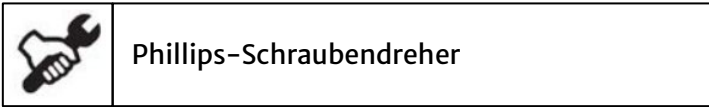

10 Bringen Sie den Scheinwerfer (1) mit den in Schritt 2 aufbewahrten Befestigungen (2) wieder an der Scheinwerfereinheit an. Anzugsmoment 5 Nm.

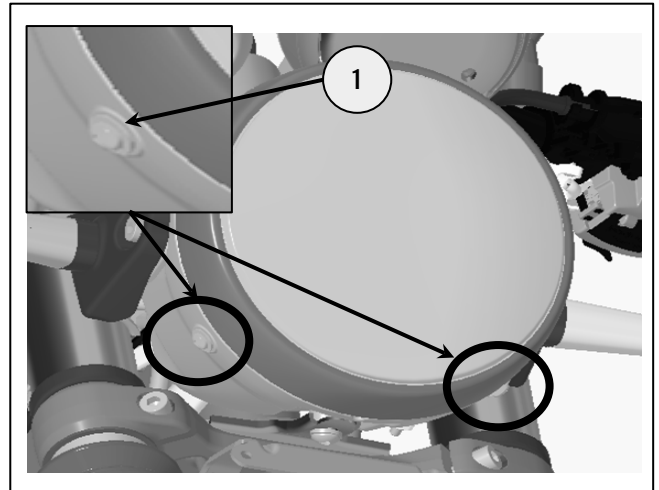
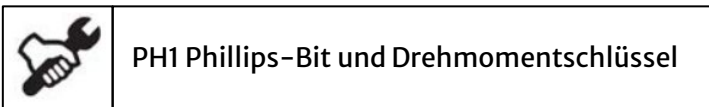

11 Setzen Sie die Tüllen (2) und danach die Flanscheinsätze (3) in den Flyscreen (1) ein. Achten Sie darauf, dass der Flansch wie gezeigt nach außen zeigt.

Richten Sie den Flyscreen (1) auf die Befestigungslöcher aus und ziehen Sie ihn mit den Befestigungen (4) auf 5 Nm an.

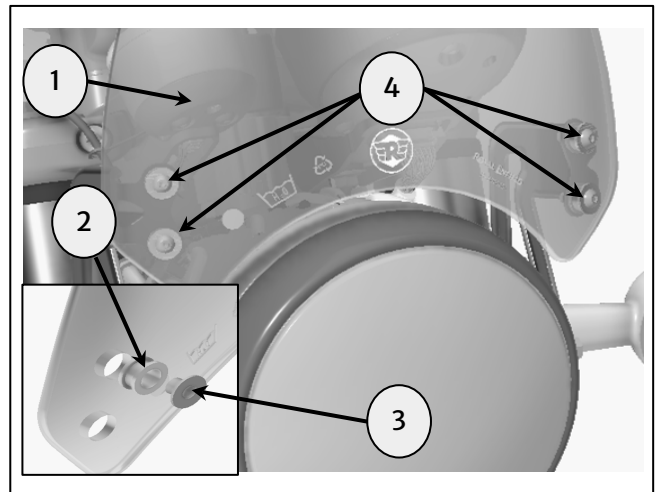

12 Klemmen Sie den Minuspol wieder an der Batterie an und bringen Sie die rechte Seitenabdeckung wieder an, wie im Benutzerhandbuch beschrieben.

 **WARNUNG:** Fahren Sie das Motorrad nach dem Einbau von Royal Enfield Originalzubehör immer mit Vorsicht und lassen Sie sich Zeit, um sich mit möglichen Änderungen seiner Fahreigenschaften vertraut zu machen. Wenn Sie sich nicht mit möglichen Änderungen der Fahreigenschaften des Motorrads vertraut machen, kann es instabil werden und es kann zu einem Unfall kommen.