

Teilenummer:
KXA00479
KXA00491

Modelle:
Guerrilla 450



WARNUNG: Originalzubehör von Royal Enfield ist so konzipiert, dass es nur an die oben angegebenen speziellen Royal Enfield Motorräder passt. Es darf nicht in Motorräder anderen Typs eingebaut werden. Achten Sie besonders auf die Hinweise „Warnung“ und „Vorsicht“ in dieser Anleitung. Andernfalls kann es dazu kommen, dass das Zubehör falsch eingebaut wird, was zu unsicheren Fahrbedingungen und einem möglichen Unfall führen kann. Suchen Sie im Zweifelsfall immer Hilfe bei Ihrem Royal Enfield Vertragshändler.



WARNUNG: Stellen Sie sicher, dass das Motorrad stabil abgestützt ist, bevor Sie mit dem Einbau eines Zubehörsatzes beginnen. Wenn das Motorrad nicht richtig abgestützt ist, kann dies zu Schäden am Motorrad oder zu Verletzungen führen.



WARNUNG: Sämtliche Befestigungen müssen auf das in dieser Anleitung angegebene Drehmoment angezogen werden. Werden Befestigungen nicht auf das korrekte Drehmoment angezogen, kann dies zu unsicheren Fahrbedingungen und einem möglichen Unfall führen.



VORSICHT: Beim Einbau von Zubehörsätzen ist mit Vorsicht vorzugehen. Werden Komponenten des Teilesatzes falsch gehandhabt oder falsche Werkzeuge verwendet, könnte dies zu Schäden an Komponenten oder am Motorrad führen.

HINWEIS: Der Inhalt dieser Anleitung kann jederzeit unangekündigt und ohne Übernahme einer Haftung geändert werden. Royal Enfield behält sich das Recht vor, die dargestellten Informationen jederzeit zu überarbeiten.

Mitgelieferte Teile: KXA00479 / KXA00491

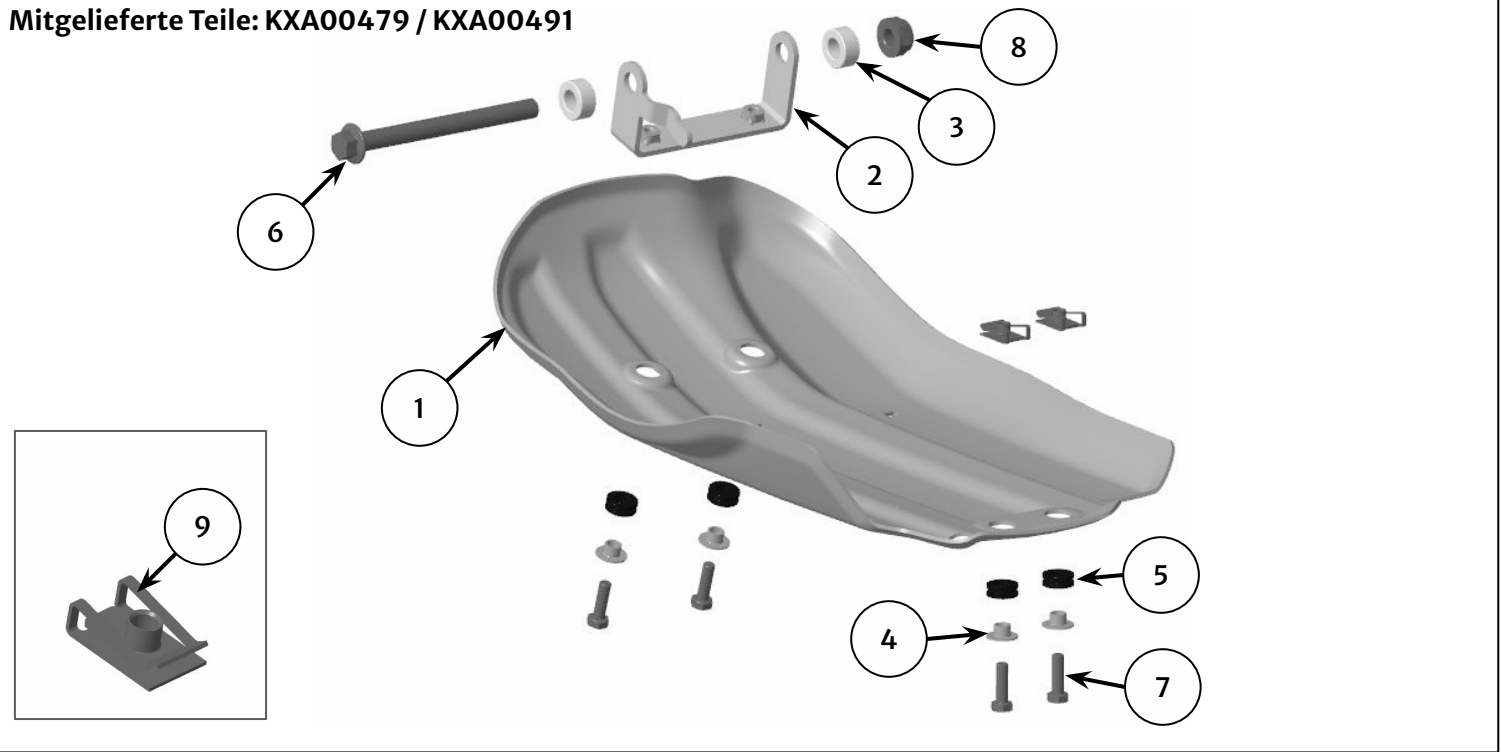

Position	Bezeichnung	Stück
1	Ölwannenschutz	1
2	Montagehalterung	1
3	Abstandhalter, 9 mm	2
4	Bundbuchse	4
5	Gummitülle	4
6	Befestigung, M10 x 110 mm	1
7	Befestigung, M6 x 20 mm	4
8	Mutter, M10	1
9	Klemmmutter, M6	2

1 Stellen Sie das Motorrad gemäß Benutzerhandbuch auf dem Hauptständer ab und lassen Sie es abkühlen, bevor Sie mit dem Einbau des Zubehörs beginnen.

2 Lösen Sie den Kraftstofftank-Ablaufschlauch (1) hinten links vom Original-Ölwannenschutz (2) und lösen Sie die zwei Befestigungen (3) des Ölwannenschutzes.

Bewahren Sie Befestigungen und Ölwannenschutz zur Wiederverwendung auf.

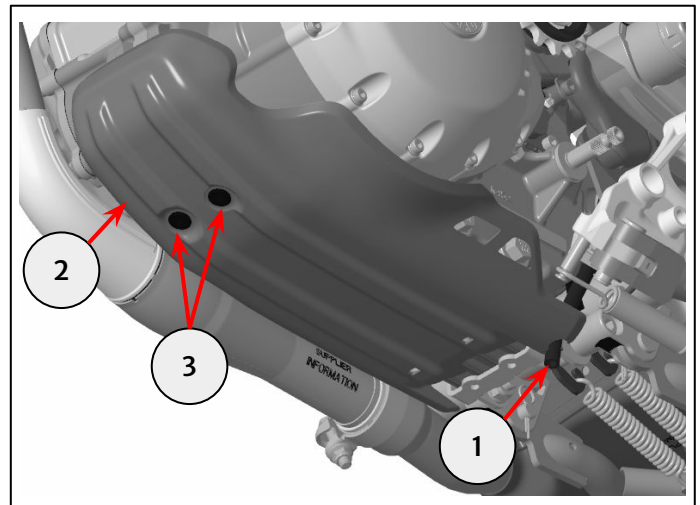

3 Entfernen Sie die Mutter (1) und die Befestigung (2), mit denen die vordere Ölwannenschutzhalterung (3) befestigt ist. Bauen Sie die Halterung ab und bewahren Sie sie zur Wiederverwendung auf.

Bewahren Sie die Befestigungen für den Fall auf, dass das Motorrad wieder in seinen ursprünglichen Zustand versetzt werden soll.

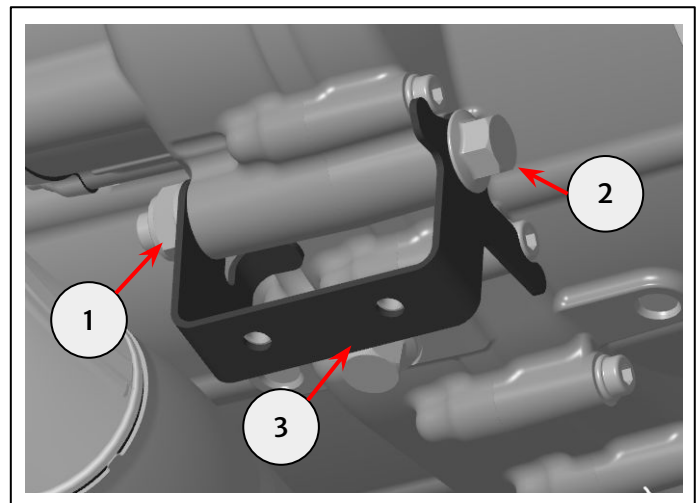
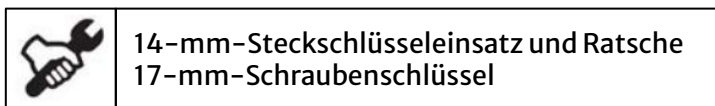

4 Nehmen Sie die Klemmmuttern (1) aus dem Teilesatz und bringen Sie sie wie gezeigt an der hinteren Halterung (2) im Motorgehäuse an.

Hinweis: Für den Einbau ohne Motorschutzbügel gehen Sie über zu Schritt 5.
Für den Einbau mit Motorschutzbügeln gehen Sie über zu Schritt 6.

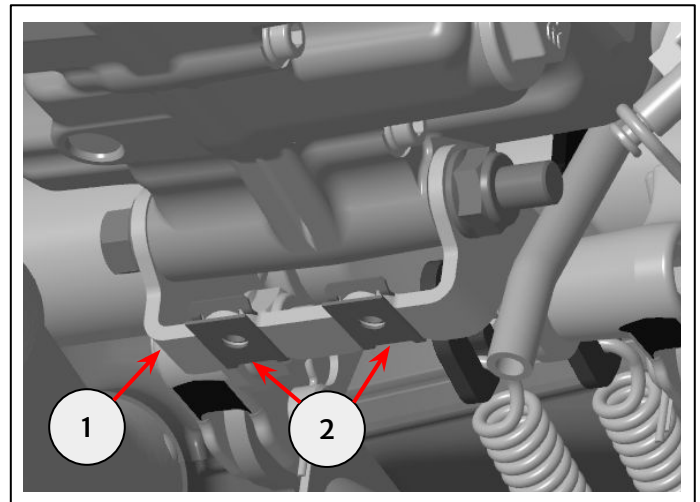

5 Nehmen Sie die vordere Halterung (1) zur Hand und montieren Sie zwei 9-mm-Abstandhalter (2) mithilfe einer Befestigung M10 x 110 mm (3) und einer Mutter M10 (4) aus dem Bausatz wie gezeigt an der Halterung.

Richten Sie die Positioniervorrichtung der Halterung auf den Befestigungskopf im Motorgehäuse (5) aus.

Ziehen Sie die Befestigung auf 45 Nm an. Gehen Sie über zu Schritt 7.

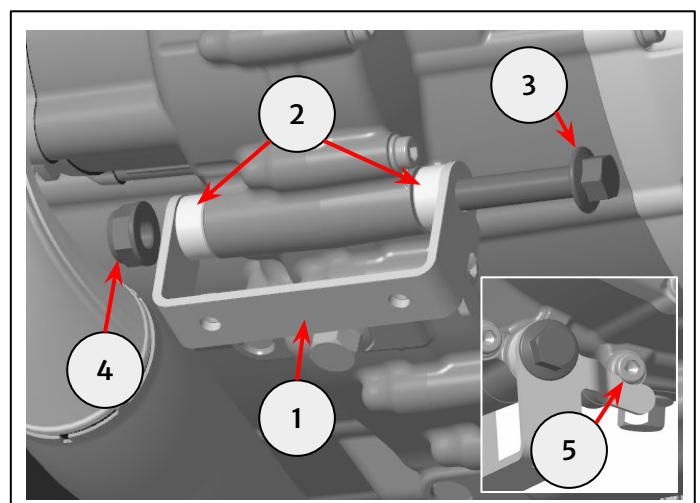
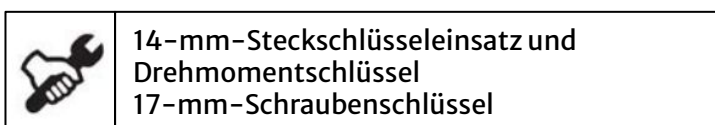

6 Nehmen Sie die vordere Halterung (1) zur Hand und montieren Sie zwei 9-mm-Abstandhalter (2) mithilfe einer Mutter M10 (4) aus dem Teilesatz und einer Befestigung M10x120 mm (3) aus dem Motorschutzbügel-Montagesatz wie gezeigt am vorderen Befestigungspunkt im Motorgehäuse. Die Befestigung muss wie gezeigt durch den linken (5) und rechten Motorschutzbügel (6) geführt werden.

Richten Sie die Positionierovrrihtung der Halterung auf den Befestigungskopf im Motorgehäuse (7) aus.

Ziehen Sie die Befestigung auf **45 Nm** an.



14-mm-Steckschlüsseleinsatz und Drehmomentschlüssel
17-mm-Schraubenschlüssel

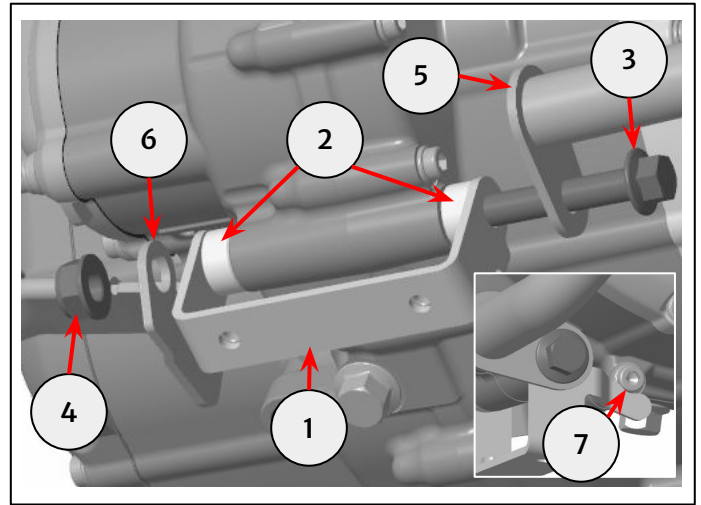

7 Lösen Sie die Befestigung (1) der Krümmerrohrschele (2). Entfernen Sie die Befestigungen nicht vollständig.



12-mm-Steckschlüsseleinsatz und Ratsche
12-mm-Schraubenschlüssel

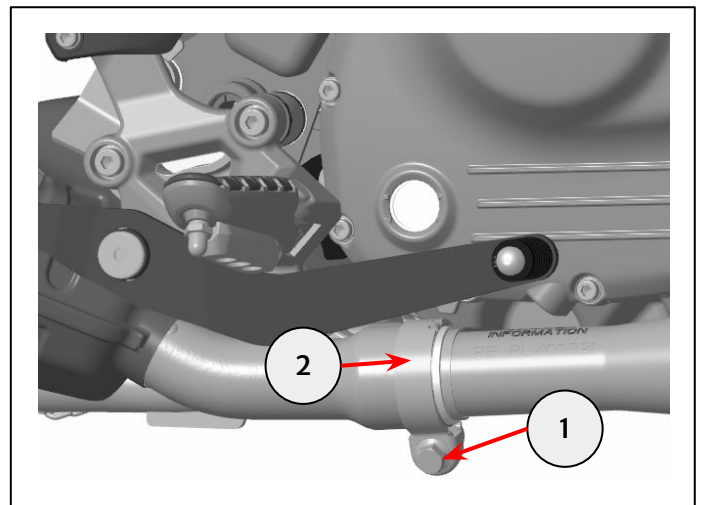

8 Verdrehen Sie die Krümmerrohrschele (1) wie gezeigt um 90° und ziehen Sie die Befestigung (2) und Mutter (3) auf **32 Nm** an.



12-mm-Steckschlüsseleinsatz und Drehmomentschlüssel
12-mm-Schraubenschlüssel

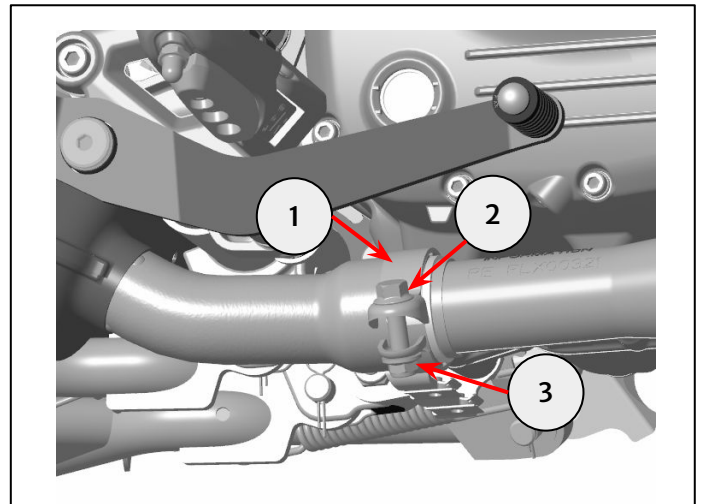

⚠️ WARNUNG: Fahren Sie das Motorrad nach dem Einbau von Royal Enfield Originalzubehör immer mit Vorsicht und lassen Sie sich Zeit, um sich mit möglichen Änderungen seiner Fahreigenschaften vertraut zu machen. Wenn Sie sich nicht mit möglichen Änderungen der Fahreigenschaften des Motorrads vertraut machen, kann es instabil werden und es kann zu einem Unfall kommen.

9 Nehmen Sie die vier Gummitüllen (1) aus dem Teilesatz und montieren Sie sie wie gezeigt in den Befestigungslöchern (2) des Ölwanenschutzes.

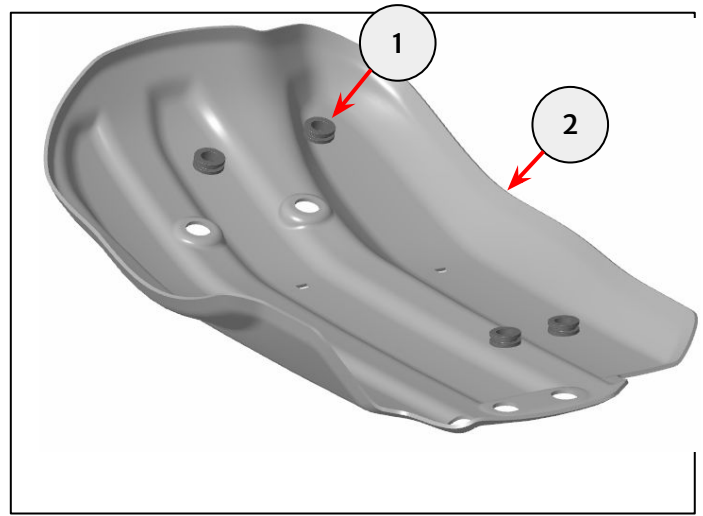

10 Bringen Sie den Ölwanenschutz (1) mit den vier Bundbuchsen (2) und Befestigungen M6 x 20 mm (3) aus dem Teilesatz an der vorderen und hinteren Halterung an.

Anzugsmoment **8 Nm**.



4-mm-Sechskant-Bit und
Drehmomentschlüssel

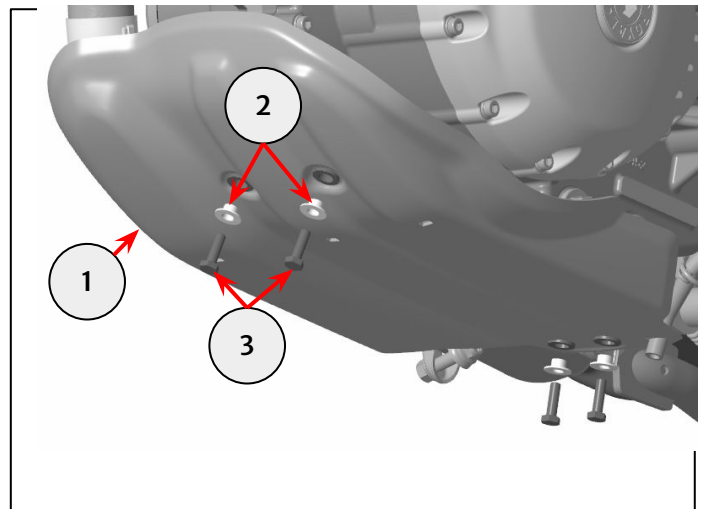

WARNUNG: Fahren Sie das Motorrad nach dem Einbau von Royal Enfield Originalzubehör immer mit Vorsicht und lassen Sie sich Zeit, um sich mit möglichen Änderungen seiner Fahreigenschaften vertraut zu machen. Wenn Sie sich nicht mit möglichen Änderungen der Fahreigenschaften des Motorrads vertraut machen, kann es instabil werden und es kann zu einem Unfall kommen.