

Numero di parte:
KXA00337

Modelli:
SUPER METEOR

AVVERTENZA: gli accessori originali Royal Enfield sono progettati per essere montati esclusivamente sui modelli Royal Enfield sopra elencati. Non devono essere montati su altri modelli. Prestare particolare attenzione alle avvertenze e alle precauzioni riportate in queste istruzioni. Se queste istruzioni non vengono rispettate il montaggio dell'accessorio potrebbe non essere corretto e provocare situazioni di guida pericolose o incidenti. In caso di dubbio rivolgersi a una concessionaria autorizzata Royal Enfield.

AVVERTENZA: prima di iniziare a montare qualsiasi accessorio assicurarsi che la motocicletta sia supportata in modo stabile. In caso contrario la motocicletta potrebbe cadere causando danni o lesioni al personale.

AVVERTENZA: tutte le viti devono essere serrate ai valori di coppia riportati in queste istruzioni. Il mancato serraggio alla coppia prescritta potrebbe provocare situazioni di guida pericolose o incidenti.

ATTENZIONE: prestare attenzione durante il montaggio del kit accessorio. Un'errata manipolazione dei componenti o l'utilizzo di utensili non appropriati potrebbe causare danni ai componenti o alla motocicletta stessa.

NOTA: il contenuto di queste istruzioni può essere modificato in qualsiasi momento senza preavviso. Royal Enfield si riserva il diritto di rivedere le informazioni qui riportate in qualsiasi momento.

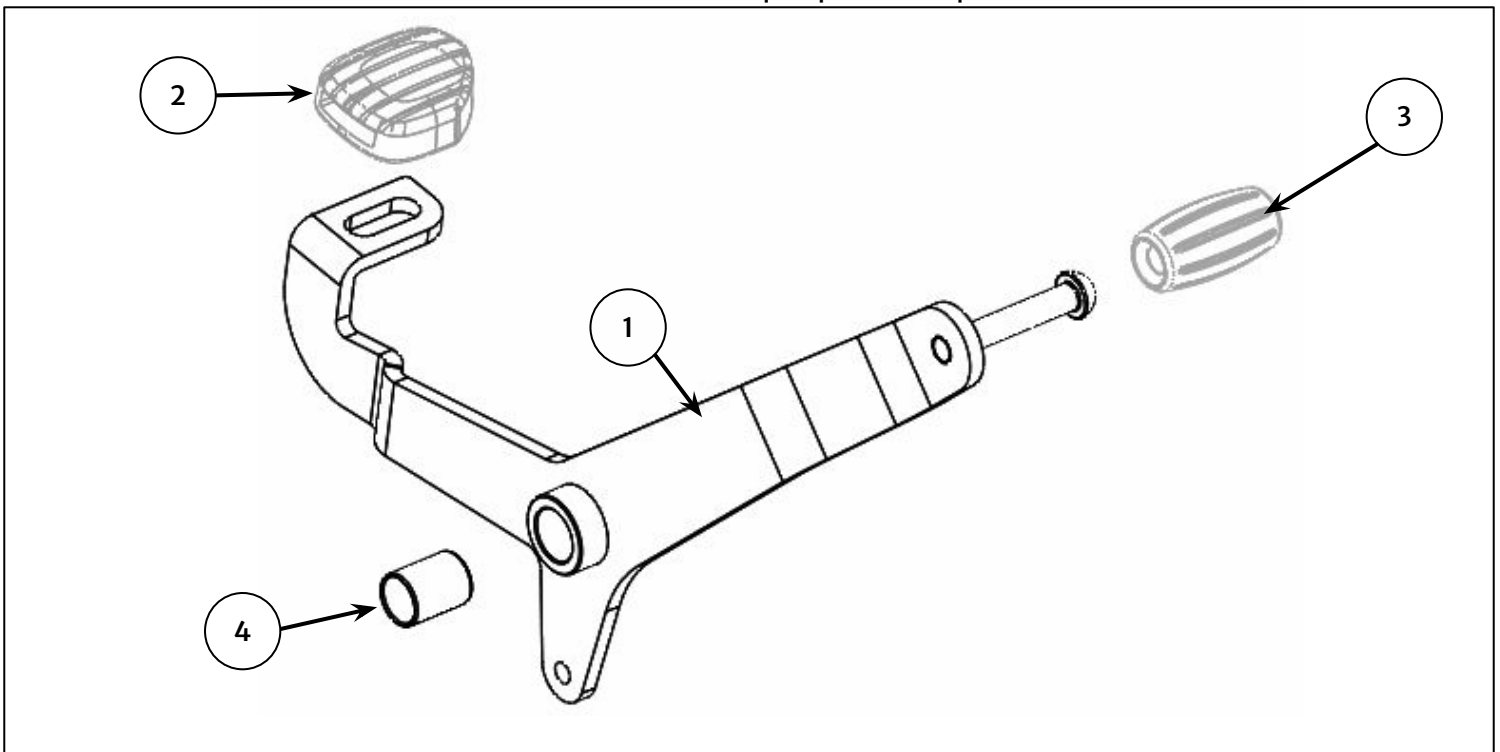

Articolo	Descrizione	Q.tà
1	Gruppo pedale del cambio	1
2	Gomma tacco	1
3	Gomma punta	1
4	Boccola	1

1 Rilasciare il comando marce (1) dal gruppo pedale del cambio (2) rimuovendo il dado (3).

Conservare il dado (3) per il riutilizzo.

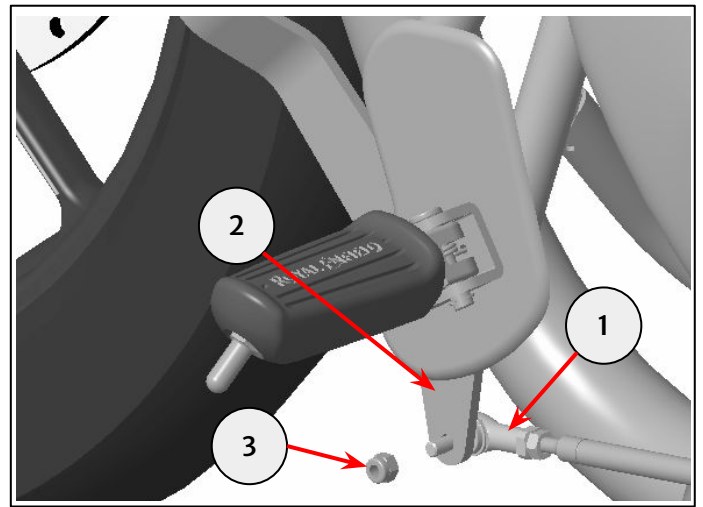
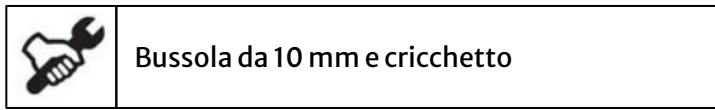

2 Rimuovere il gruppo della piastra di controllo (1) svitando le viti (2) e il dado (3).

Conservare il gruppo della piastra di controllo (1), le viti (2) e il dado (3) per il riutilizzo.

Nota: il collettore di scarico è stato rimosso solo ai fini di una migliore visibilità.

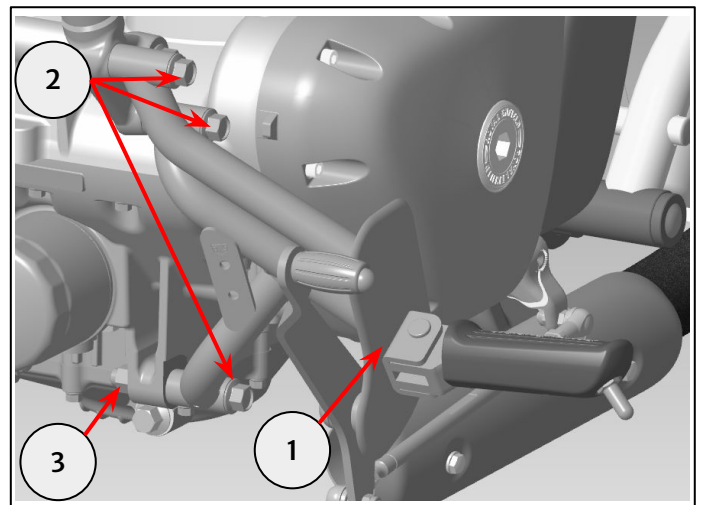
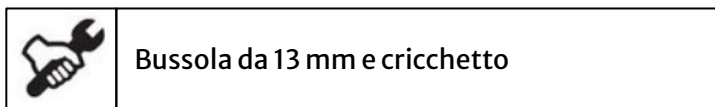

3 Rimuovere la vite (1) e il gruppo pedale del cambio (2).

Conservare il gruppo pedale del cambio (2) per il riutilizzo se la motocicletta deve essere riportata allo stato originale.

Conservare la vite (1) per il riutilizzo.

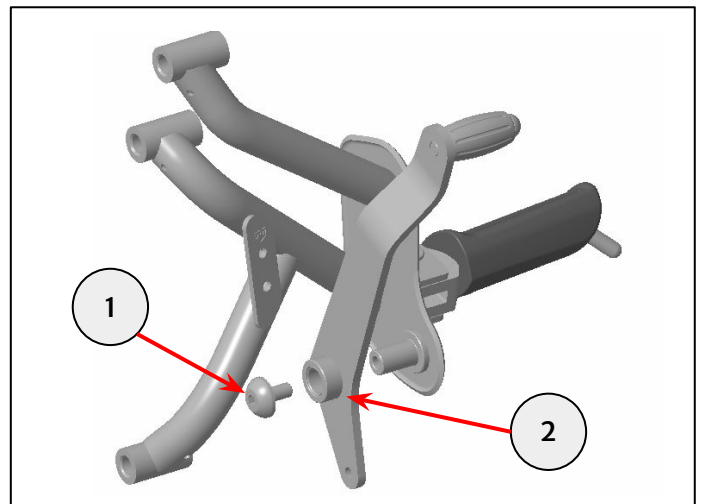
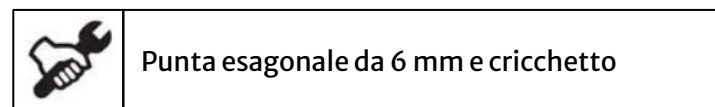

4 Montare la boccola (1) nel gruppo pedale del cambio (2).

Montare la gomma del tacco (3) e quella della punta (4) nel gruppo pedale del cambio (2).

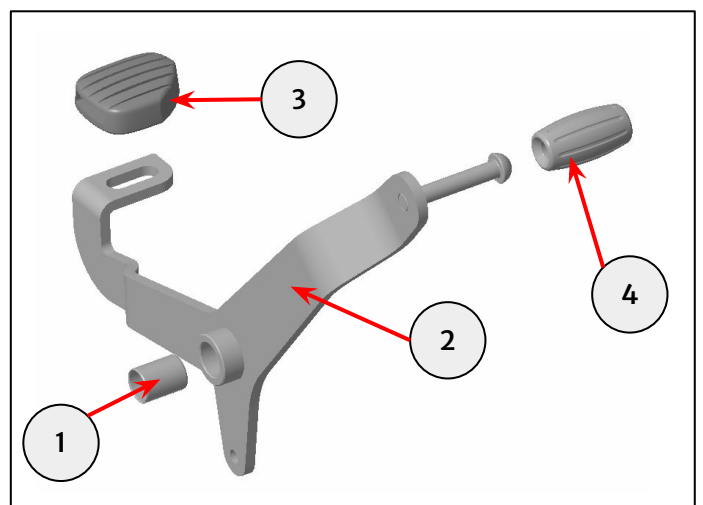

5 Allineare il gruppo pedale del cambio (1) con il perno distanziale (2) sulla piastra di controllo (3). Inserire la vite (4) rimossa al punto 3.

Serrare la vite (4) a **22 Nm**.

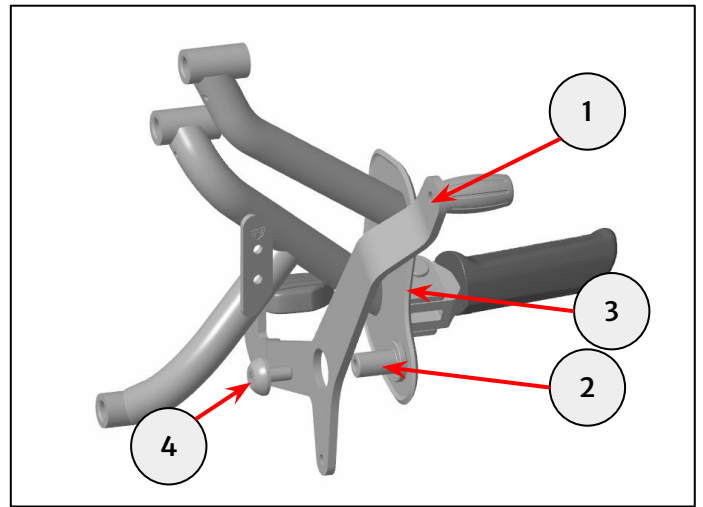
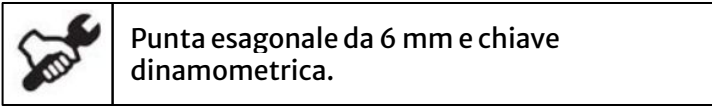

6 Fissare la piastra di controllo (1) al telaio della motocicletta (2) utilizzando le viti (3) e il dado (4) rimossi al punto 2. Posizionare il comando marce (5) nel foro di fissaggio sul gruppo pedale del cambio (6).

Serrare le viti (3) a **45 Nm**.

Nota: il collettore di scarico è stato rimosso solo ai fini di una migliore visibilità.

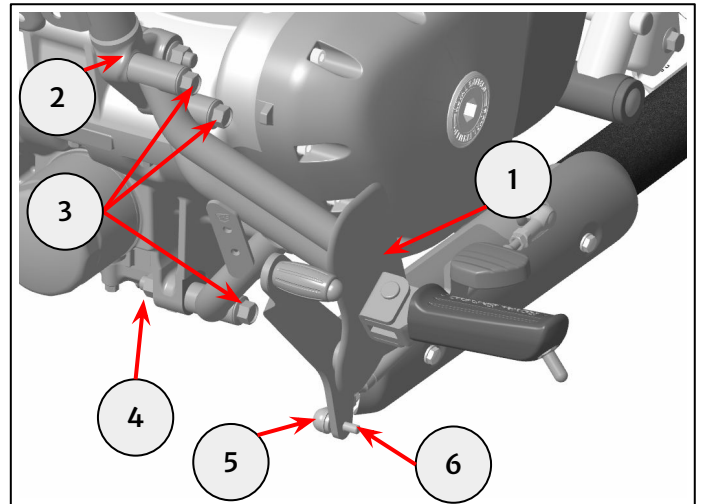
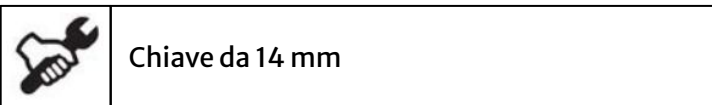
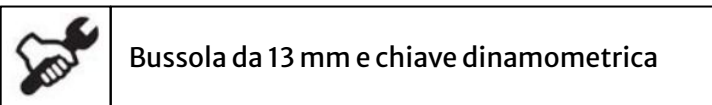

7 Fissare il comando marce (1) sul gruppo pedale del cambio (2) utilizzando il dado rimosso al punto 1 (3).

Serrare il dado (2) a **10 Nm**.

Nota: il collettore di scarico è stato rimosso solo ai fini di una migliore visibilità.

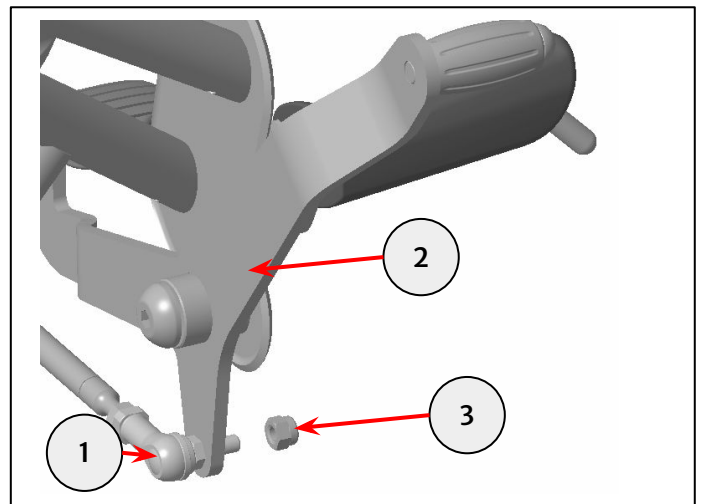
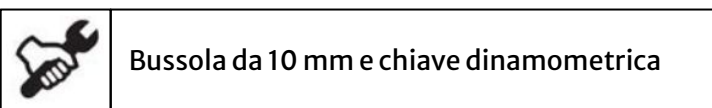

 **AVVERTENZA:** dopo aver installato un accessorio originale Royal Enfield, raccomandiamo di guidare con prudenza e di prendere confidenza con le nuove caratteristiche di maneggevolezza della motocicletta. Se non si prende la giusta confidenza con le nuove caratteristiche di maneggevolezza, la motocicletta potrebbe risultare instabile e causare un incidente.