

**Référence :**

KXA00420, KXA00433, KXA00434  
KXA00448, KXA00450, 1990537

**Modèles :**

Himalayan 450 (452 cm<sup>3</sup> uniquement)  
Interceptor Bear 650

**AVERTISSEMENT :** Les accessoires d'origine Royal Enfield sont conçus pour s'adapter uniquement aux modèles de motos Royal Enfield mentionnées ci-dessus. Ils ne doivent être montés sur aucun autre type de moto. Portez une attention particulière aux avertissements et mises en garde de cette notice. Si vous ne respectez pas ces consignes, l'accessoire peut être mal installé et générer des conditions de conduite dangereuses et un éventuel accident. En cas de doute, demandez toujours l'aide de votre concessionnaire Royal Enfield agréé.

**AVERTISSEMENT :** Avant de commencer toute installation du kit d'accessoires, assurez-vous que la moto est stabilisée sur un support. Ne pas soutenir correctement la moto risque de l'endommager ou de provoquer des blessures corporelles.

**AVERTISSEMENT :** Toutes les fixations doivent être serrées aux valeurs de couple spécifiées dans cette notice. Ne pas serrer les fixations au couple correct risque d'entraîner des conditions de conduite dangereuses et un possible accident.

**MISE EN GARDE :** Des mesures de précaution doivent être prises lors de l'installation de tout kit d'accessoires. Une mauvaise manipulation des composants du kit ou l'utilisation d'outils inadaptés risque d'endommager les pièces ou la moto.

**REMARQUE :** Le contenu de cette notice peut être modifié à tout moment, sans préavis ni responsabilité. Royal Enfield se réserve le droit de modifier à tout moment les informations présentées.

Pièces fournies :  
KXA00433/KXA00420

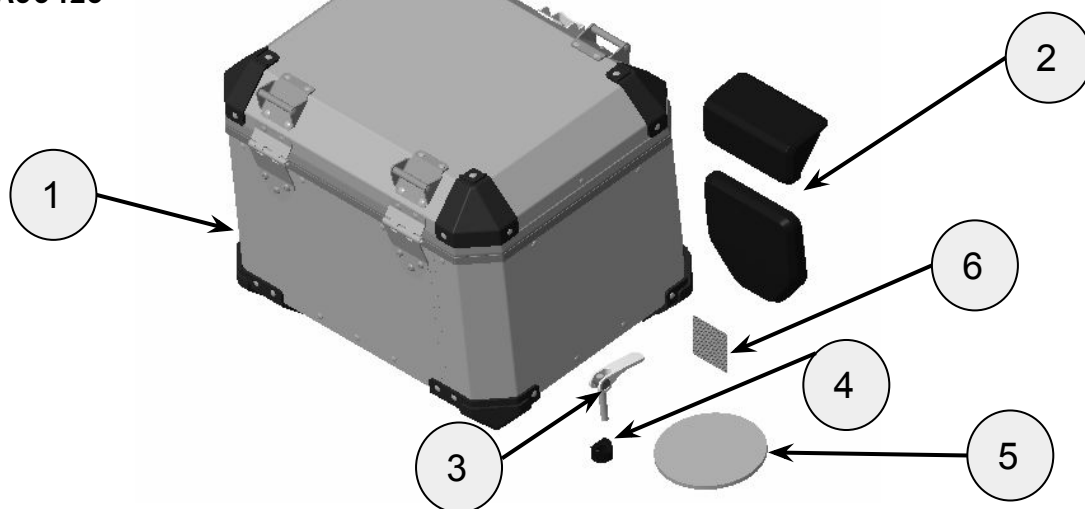

Article	Description	Qté
1	Top case	1
2	Paire de dossiers	1
3	Levier de verrouillage	1
4	Coupelle de levier de verrouillage	1
5	Couvercle intérieur	1
6	Lingette dégraissante	1

Pièces fournies : KXA00434

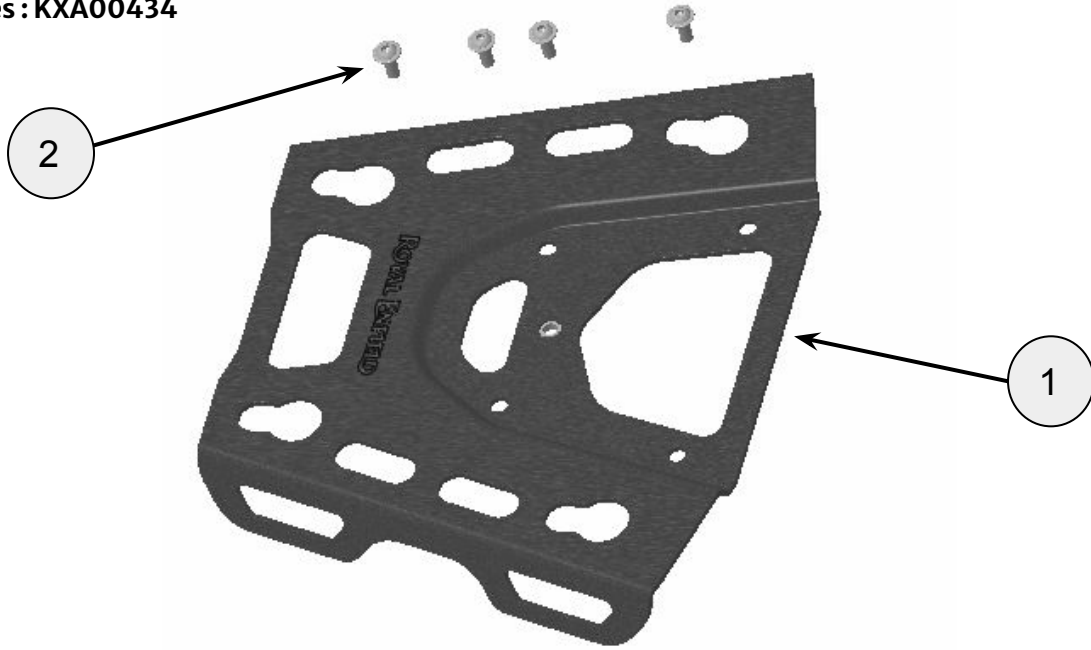

Article	Description	Qté
1	Plaque de montage de Top case	1
2	Fixation, M6 x 14mm	4

Pièces fournies : 1990537

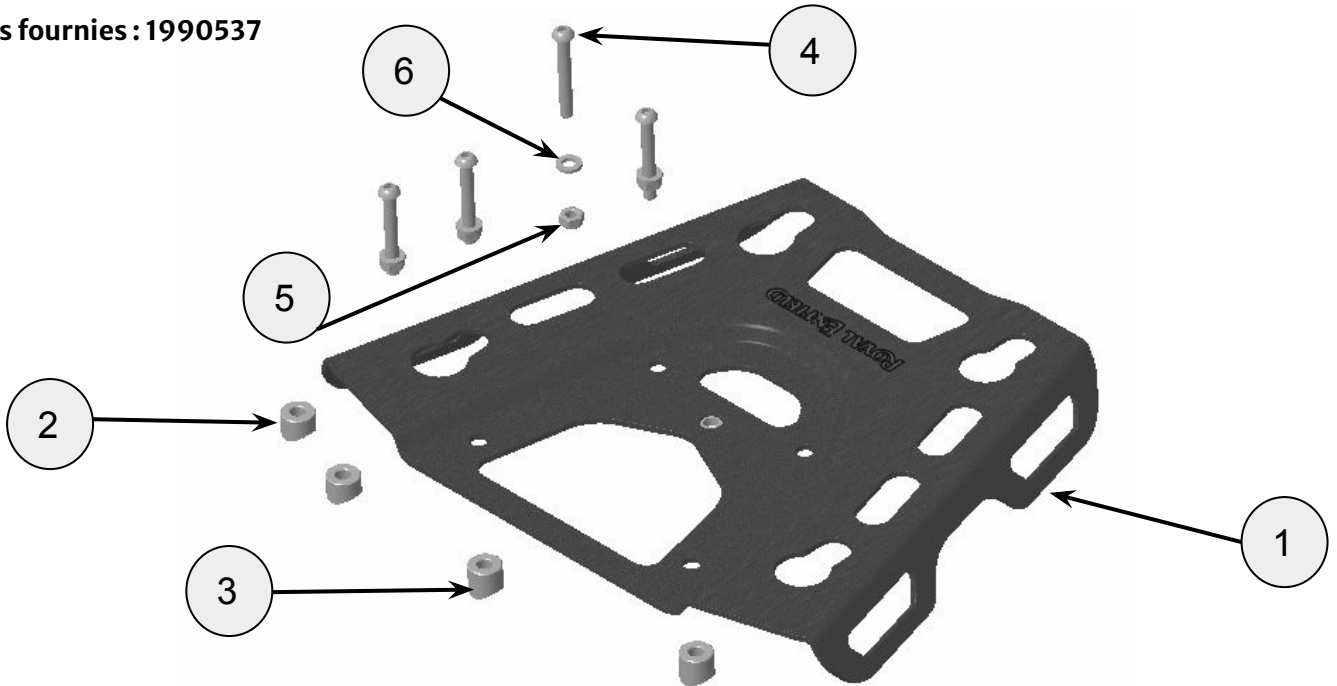

Article	Description	Qté
1	Plaque de montage de Top case	1
2	Entretoise, longue	2
3	Entretoise, courte	2
4	Fixation, M6 x 40mm	4
5	Écrou, M6	4
6	Rondelle, M6	4

## Pour les modèles Himalayan

**1** Retirez les quatre fixations (1) du porte-bagages arrière (2) et déposez la plaque supérieure standard (3). Conservez la plaque et les fixations pour pouvoir les réutiliser si la moto est remise dans son état d'origine.



Embout hexagonal de 5 mm et cliquet

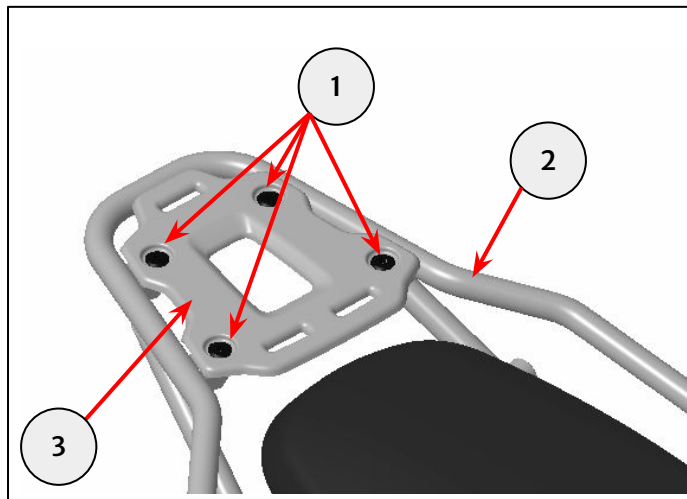

**2** Posez la plaque supérieure neuve (1) sur le porte-bagages arrière. Posez les quatre fixations provenant du kit (2). Serrez au **couple spécifié ci-dessous**.



Embout hexagonal de 4 mm et clé dynamométrique (8 Nm)  
— ou —  
Douille de 8 mm et clé dynamométrique (13 Nm)

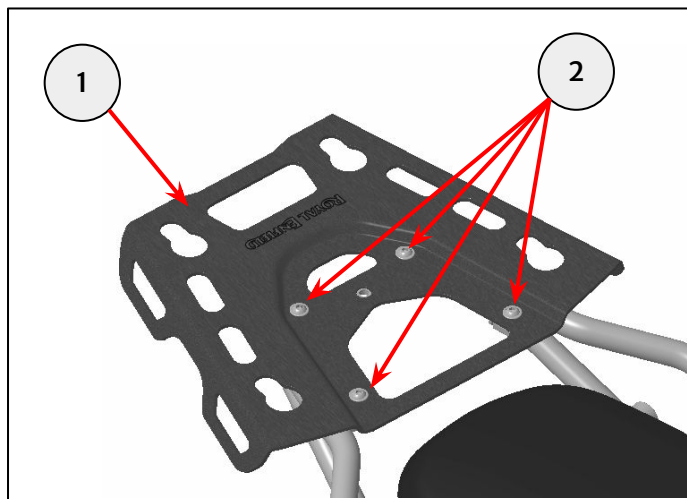

## Pour les modèles Interceptor Bear 650

**Remarque:** 1990536 Le porte-bagages arrière (1) doit être monté en premier.

**3** Placez les deux entretoises plus longues (2) sur le tube avant du porte-bagages arrière. Placez les deux entretoises les plus courtes (3) sur le tube arrière de la crémaillère.

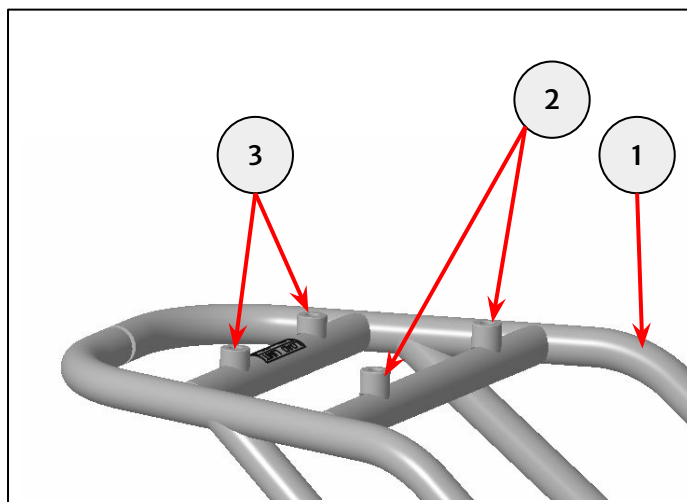

**4** Placez la plaque supérieure (1) sur les entretoises, en alignant les quatre trous de fixation sur les entretoises. Introduisez les quatre fixations M6 x 45 mm du kit (2) dans la plaque supérieure, les entretoises et le support arrière. Montez les rondelles (3) et les écrous (4) sur toutes les fixations M6 x 45 mm. Serrez à 13 Nm.



Douille de 8 mm, clé dynamométrique et clé de 10 mm

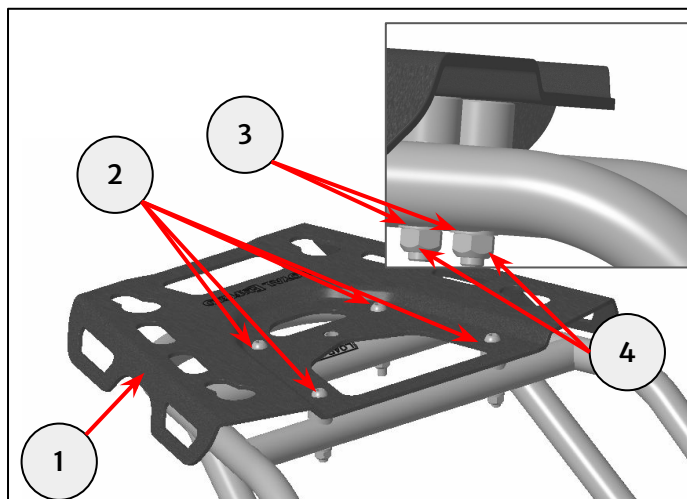

## Pour tous les modèles

**5** Posez le Top case (1) sur la plaque supérieure ; alignez les manchons avec les quatre gros trous (2). Poussez le top case vers l'arrière de la moto ; mettez en place les manchons dans les quatre trous plus petits (3).

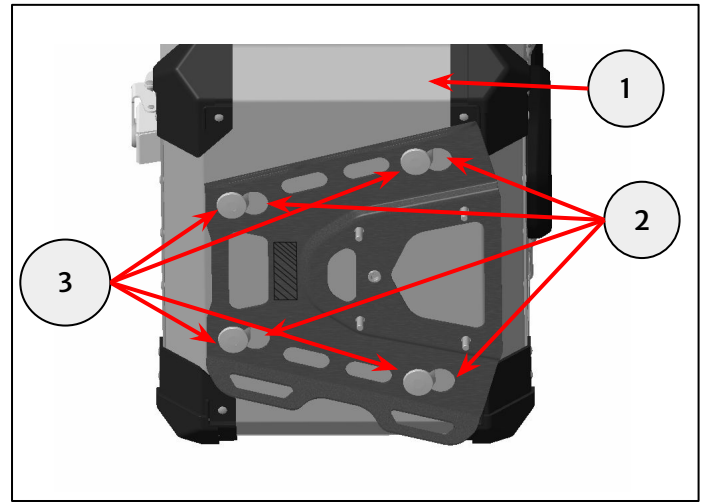

**6** Placez le levier de verrouillage dans la (1) coupelle de levier de verrouillage (2), puis placez le levier en position OPEN (Ouvvert) (3).

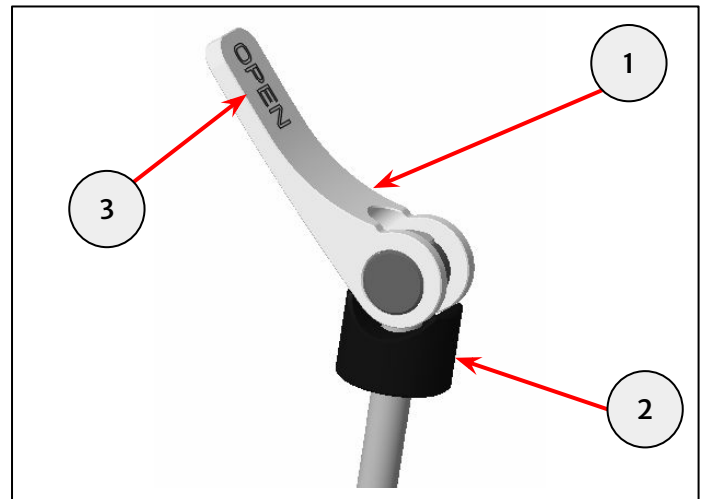

**7** Ouvrez le couvercle du Top case et faites passer le levier (1) dans la plaque depuis l'intérieur du Top case. Levier en position OPEN (Ouvvert) (2), acheminez la broche de sorte que la coupelle du levier (3) entre en contact avec la base du Top case.

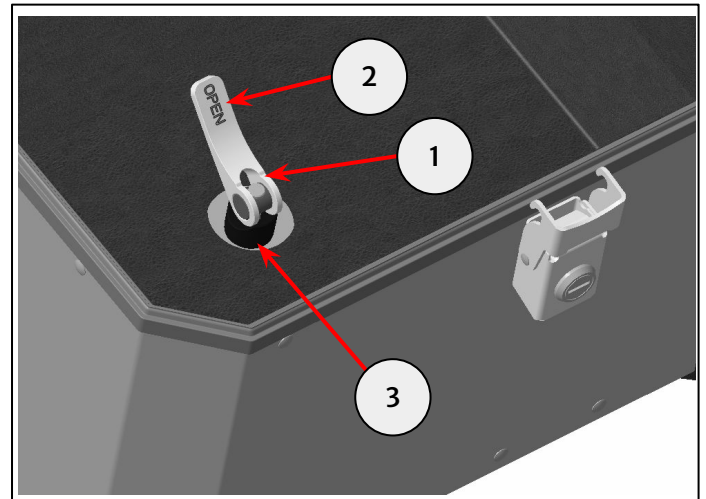

**8** Une fois que la coupelle du levier est en contact avec la base du top case, faites faire un tour complet supplémentaire au levier puis fermez-le complètement. Si l'indication OPEN (Ouvvert) (1) est visible, cela signifie que le levier n'a pas été fermé.

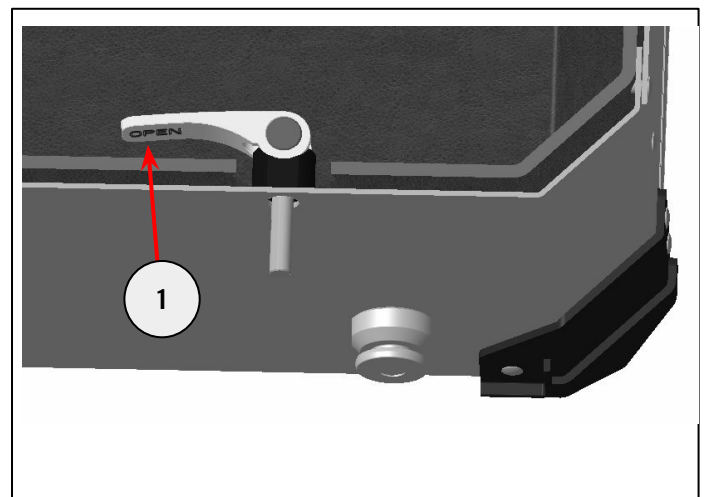

**11** Recouvrez le levier avec le couvercle intérieur. Vous pouvez maintenant placer du contenu à l'intérieur.

**Avertissement :**

Ne dépassez pas la charge utile de 5 kg. Veillez à ce que le contenu soit correctement fixé avant utilisation.

Avant chaque utilisation, vérifiez que le levier est complètement fermé.

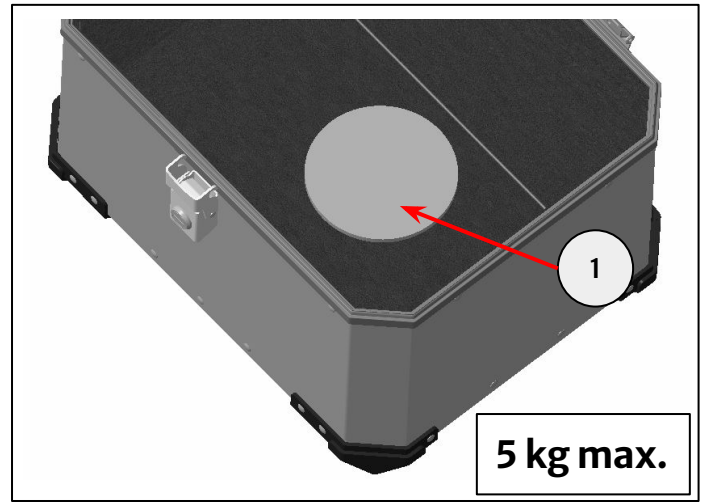

**12** Avec la lingette fournie dans le kit, nettoyez le dessus (1) et l'avant du top case(2). Laissez sécher complètement.

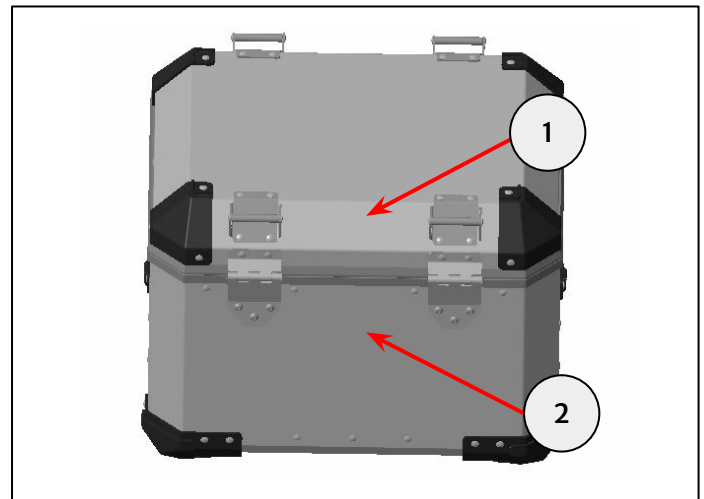

**13** Retirez la bande protectrice du dossier supérieur (1). Veillez à centrer le dossier entre les crochets (2), bord fin (3) vers le haut. Collez le dossier sur le Top case et appuyez fermement. Répétez l'opération pour le dossier inférieur (4) en veillant à centrer le dossier entre les charnières (5) et à le placer sous tous les rivets (6).

Lors de la pose de pièces auto-adhésives, veillez à le positionner avec précision au bon endroit. Une fois la pièce auto-adhésive collée sur la surface de montage, aucune méthode satisfaisante ne permet de la retirer ou de la déplacer si elle est mal alignée. Le collage initial est instantané, le collage complet est assuré après 72 heures à température ambiante.

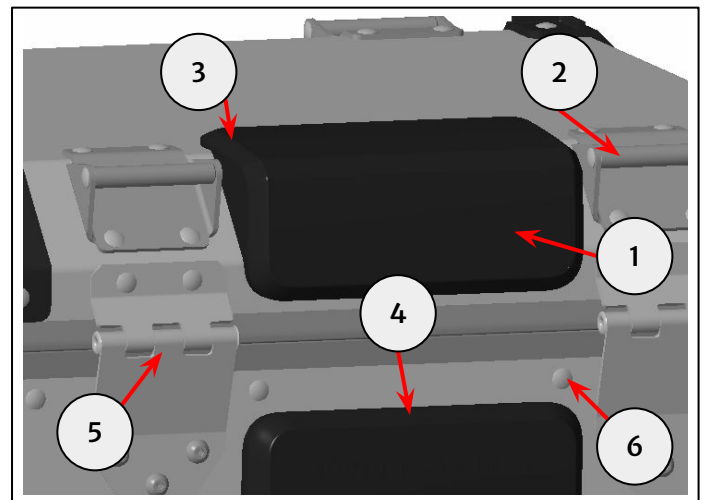

**Avertissement :**

Si vous utilisez la plaque de montage sans le top case, ne dépassez pas 5 kg de charge utile. Veillez à ce que le contenu soit correctement fixé avant utilisation.

