

Numero di parte:  
1990556

Modelli:  
Interceptor Bear 650 (tutti gli anni)  
Interceptor (648 cc, tutti gli anni)  
Continental GT (648 cc, tutti gli anni)  
Super Meteor 650 (tutti gli anni)  
Shotgun 650 (tutti gli anni)

**AVVERTENZA:** gli accessori originali Royal Enfield sono progettati per essere montati esclusivamente sui modelli Royal Enfield sopra elencati. Non devono essere montati su altri modelli. Prestare particolare attenzione alle avvertenze e alle precauzioni riportate in queste istruzioni. Se queste istruzioni non vengono rispettate il montaggio dell'accessorio potrebbe non essere corretto e provocare situazioni di guida pericolose o incidenti. In caso di dubbio rivolgersi a una concessionaria autorizzata Royal Enfield.

**AVVERTENZA:** prima di iniziare a montare qualsiasi accessorio assicurarsi che la motocicletta sia supportata in modo stabile. In caso contrario la motocicletta potrebbe cadere causando danni o lesioni al personale.

**AVVERTENZA:** tutte le viti devono essere serrate ai valori di coppia riportati in queste istruzioni. Il mancato serraggio alla coppia prescritta potrebbe provocare situazioni di guida pericolose o incidenti.

**ATTENZIONE:** prestare attenzione durante il montaggio del kit accessorio. Un'errata manipolazione dei componenti o l'utilizzo di utensili non appropriati potrebbe causare danni ai componenti o alla motocicletta stessa.

**NOTA:** il contenuto di queste istruzioni può essere modificato in qualsiasi momento senza preavviso. Royal Enfield si riserva il diritto di rivedere le informazioni qui riportate in qualsiasi momento.

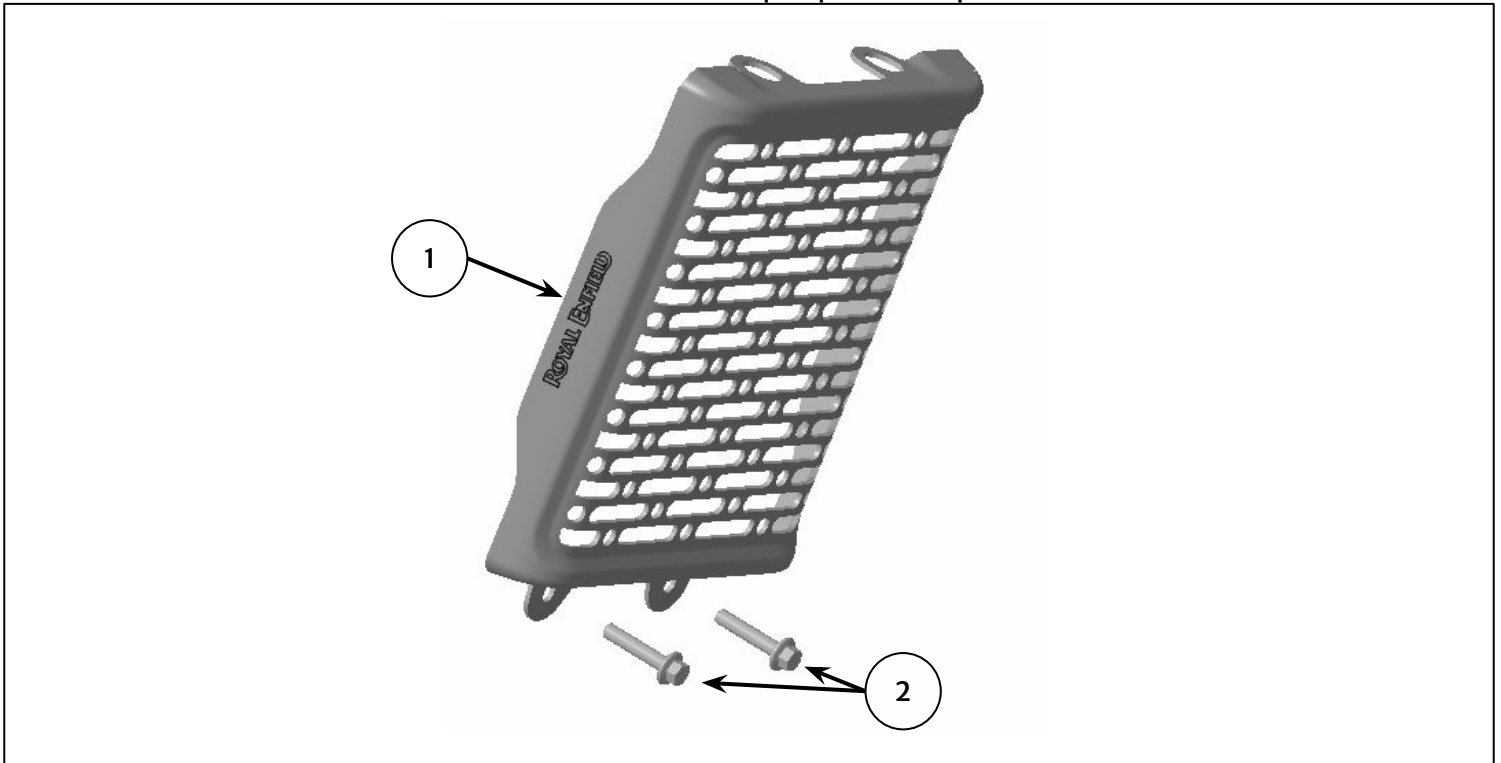

Articolo	Descrizione	Q.tà
1	Protezione radiatore olio	1
2	Vite, M6 x 30mm	2

## Solo per modelli Interceptor Bear, Interceptor e Continental GT

**1** Rimuovere le due viti superiori e i dadi (1). Conservare per il riutilizzo se la motocicletta deve essere riportata allo stato originale.



Bussola da 10 mm, cricchetto e chiave da 10 mm

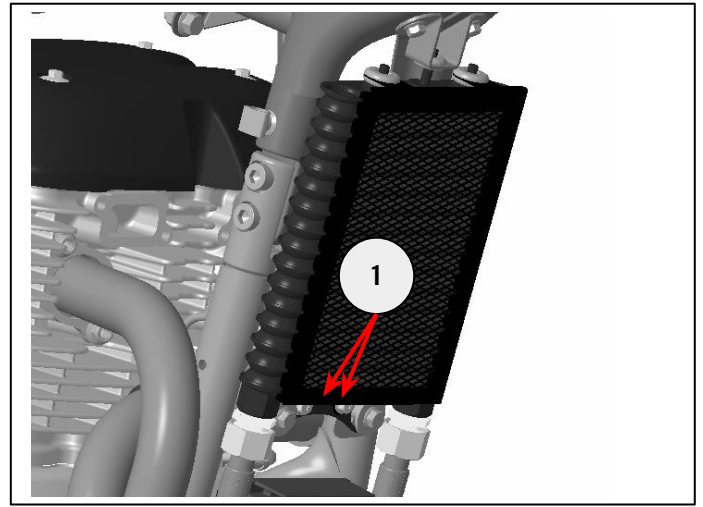

## Solo per modelli Super Meteor e Shotgun

**2** Rimuovere le due viti inferiori (1). Conservare per il riutilizzo se la motocicletta deve essere riportata allo stato originale.



Bussola da 10 mm e cricchetto

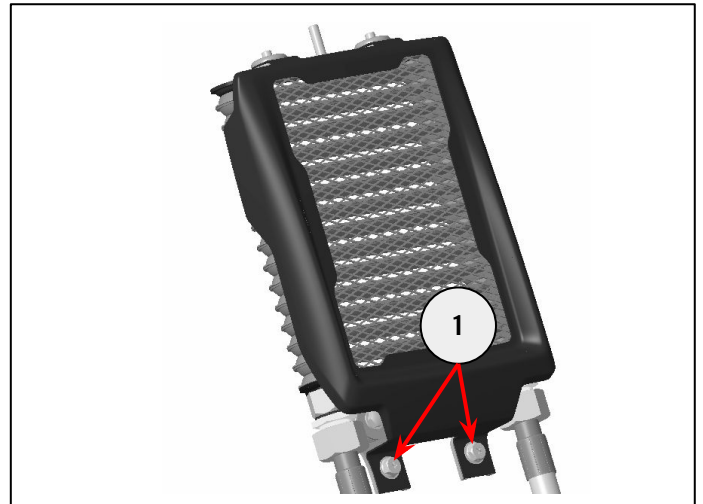

## Tutti i modelli

**3** Tirare la protezione del radiatore dell'olio di serie (1) verso la parte anteriore della motocicletta dalla parte bassa della protezione. Sollevare verso l'alto per rimuovere la protezione dai perni di fissaggio superiori (2). Conservare tutto per il riutilizzo se la motocicletta deve essere riportata allo stato originale.

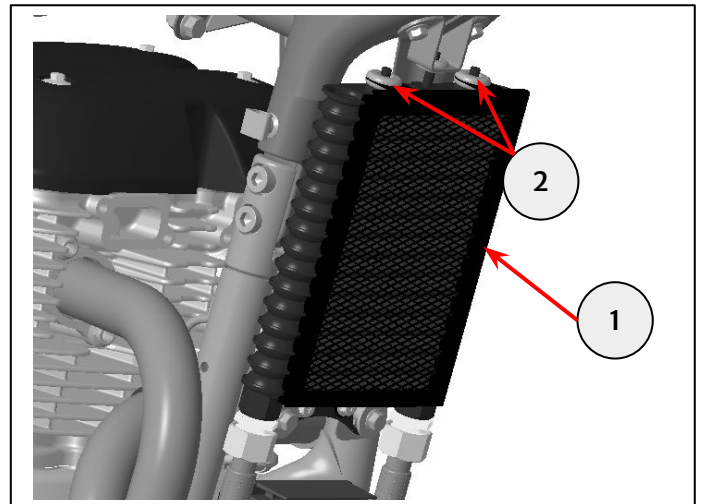

**4** Rimuovere le due viti (1) e i dadi (2). Nota: alcuni modelli sono dotati di una piastra fissa in cui i dadi rimangono in posizione.

Sostenere il radiatore dell'olio, evitando che penda dai tubi flessibili. Assicurarsi che entrambi i gommini (3) e i distanziali con sporgenza (4) rimangano in posizione.

Conservare i dadi per il riutilizzo (se applicabile). Conservare le viti (1) per il riutilizzo se la motocicletta deve essere riportata allo stato originale.



Bussola da 10 mm, cricchetto e chiave da 10 mm

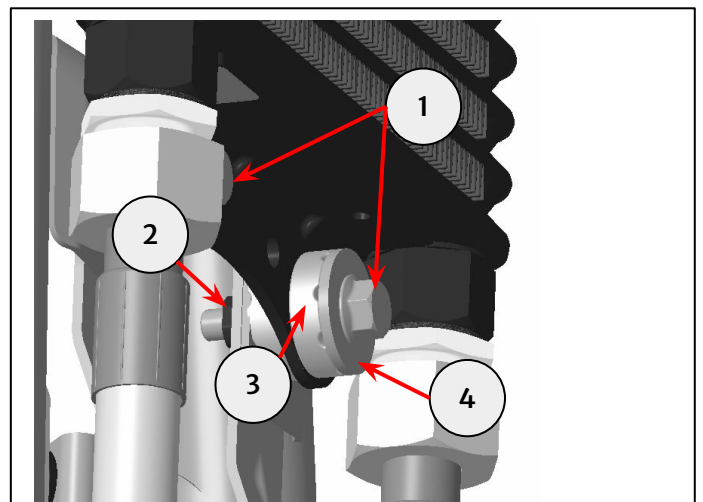

**5** Rimuovere i gommini (1) dalla protezione del radiatore dell'olio di serie (2).

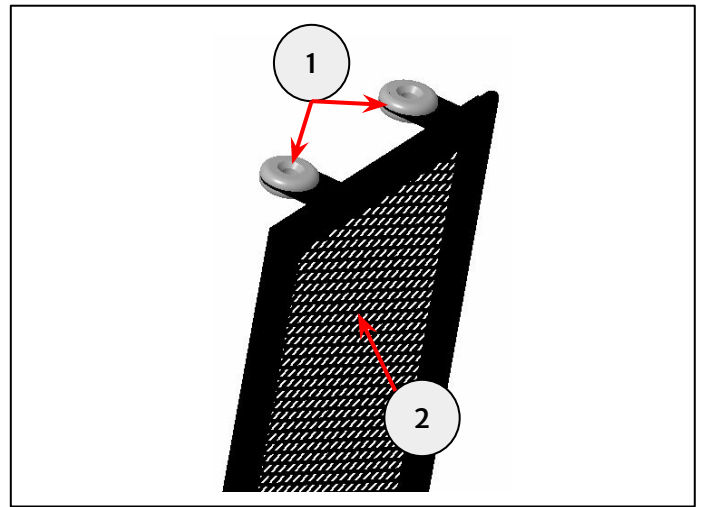

**6** Rimontare i gommini (1) sulla nuova protezione del radiatore dell'olio (2).

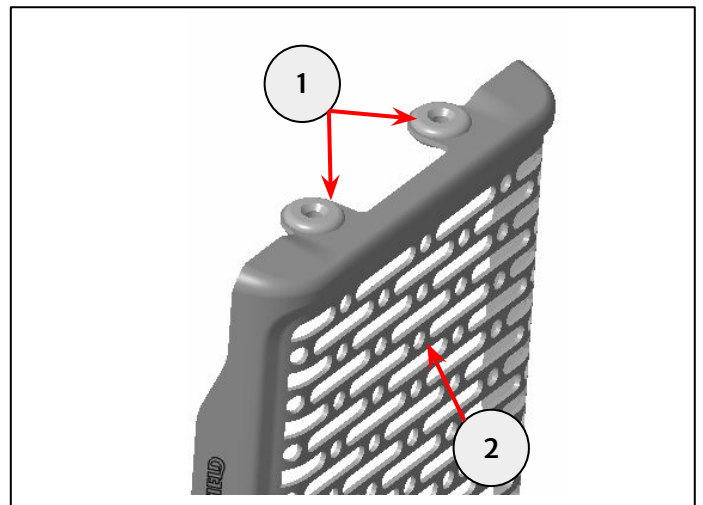

**7** Posizionare la parte superiore della nuova protezione del radiatore dell'olio (1) sui perni di fissaggio del radiatore dell'olio (2) e spingere verso il basso. Utilizzando le viti fornite nel kit e i dadi rimossi al passaggio 4 (3), fissare il radiatore dell'olio e la nuova protezione sui supporti inferiori. Serrare a **10 Nm**.

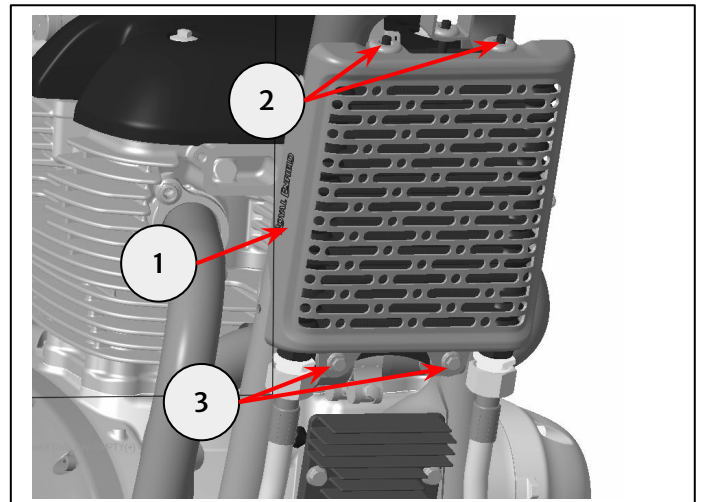

Bussola da 10 mm, chiave dinamometrica e chiave da 10 mm



**AVVERTENZA:** Dopo aver installato un accessorio originale Royal Enfield, raccomandiamo di guidare con prudenza e di prendere confidenza con le nuove caratteristiche di maneggevolezza della motocicletta. Se non si prende la giusta confidenza con le nuove caratteristiche di maneggevolezza, la motocicletta potrebbe risultare instabile e causare un incidente.